

B30E 4x4 Knickgelenkter Muldenkipper

MOTOR

Hersteller
Mercedes Benz

Modell
OM936LA

Bauart
Reihen-6, Dieselmotor mit
Turbolader und Ladeluftkühler

Maximale Nutzleistung
260 kW (348 hp) @ 1 800 U/min
(nach UN ECE R120)

Max. Drehmoment
1 450 Nm (1 069 lbf)
@ 1 150 -1 800 U/min

Hubraum
7,7 Liter (469 cu.in)

Hilfsbremse
Jacobs®-Motorbremse

Tankinhalt
302 Liter (79.78 US gal)

AdBlue® Tankinhalt
31 Liter (8.2 US gal)

Abgaseinstufung
EU-Stufe V

GETRIEBE

Hersteller
Allison

Modell
3400 ORS

Bauart
Vollautomatisches
planetengertriebe

Anordnung
Motorseitig angeflanscht

Übersetzung
Permanente greifender
Planetenantrieb,
kupplungsbetätigt.

Gänge
6 Vorwärts- und 1
Rückwärtsgang

Kupplung
Hydraulisch betätigte
Mehrscheibenkupplung

Steuerung
Elektronisch

Drehmomentwandler
Hydrodynamisch mit
Wandlerüberbrückung (lock-up)
in allen Gängen.

VERTEILERGETRIEBE

Hersteller
Kessler

Modell
W1400

Anordnung
Separat vom Getriebe

Bauart
Dreireihig schrägverzahnt

Ausgangsdifferenzial
33/67 proportionale
Drehmomentverteilung, autom.
Zwischenachs-Sperrdifferenzial.

ACHSEN

Hersteller
Bell

Modell
Vorne: Bell 18T
Hinten: Bell 36T

Frontdifferenzial
Schrägverzahntes Antischlupf-
Differenzial

Endantrieb
Außenplanetenantrieb in
Schwerlastausführung an allen
Achsen.

BREMSSYSTEM

Betriebsbremse
Zweikreisbremsanlage,
vollhydraulisch betätigte
Ölbadlamellenbremsen an
allen Achsen. Bremsöl zirkuliert
durch ein Filter und Kühlsystem.

Maximale Bremskraft:
284 kN (63 859 lbf)

Park- und Notbremse
Scheibenbremse mit
Federspeicherzylinder an der
Kardanwelle, pneumatisch
lösbar.

Maximale Bremskraft:
396 kN (89 000 lbf)

Hilfsbremse
Jacobs®-Motorbremse.
Automatisierte Retarderbremse
durch elektronische Aktivierung
der Ölbadlamellenbremse.

Maximale Retarderwirkung
Kontinuierlich: 318 kW (426 hp)
Maximal: 588 kW (788 hp)

BEREIFUNG

Typ
EM-Bereifung

Reifengröße
Vorne: 23.5 R25
Hinten: 875/65 R29

FEDERUNG VORDERACHSE

Teilabhängig mit Öl-/Stickstoff-
Stoßdämpfern und
Stabilisatoren durch A-Rahmen
angelenkt.

Optional: Elektronisch
gesteuerte adaptive
Aufhängung mit
Niveauregulierung.

HYDRAULIK

Load-Sensing-System zur
Versorgung von Lenkung
(vorrangig), Bremsfunktionen
und Muldenbetätigung,
integrierte Notlenkpumpe.

Pumpentyp
Variable Verstellpumpe mit
Load-Sensing-Funktion

Fördermenge
165 l/min (44 gal/min)

Druck
310 Bar (4 500 psi)

Filter
5 microns

LENKUNG

Doppelt wirkende lenkzylinder
mit fahrabhängiger
Notlenkpumpe.

Drehungen Anschlag zu
Anschlag
4,1

Lenkwinkel
45°

MULDENHYDRAULIK

Zwei doppelt wirkende,
einstufige Kippzylinder

Kippzeit
12 s

Senkzeit
6 s

Kippwinkel
Max. 70°, alternative Kippwinkel
frei programmierbar

DRUCKLUFTANLAGE

Lufttrockner mit Heizung und
integriertem Überdruckventil, zur
Versorgung von Feststellbremse
und Nebenfunktionen.

Betriebsdruck
8,1 Bar (117 psi)

ELEKTRISCHE ANLAGE

Spannung
24 V

Batterietyp
2 x AGM-Batterien
(Vlies-Batterien)

Batteriekapazität
2 X 75 Ah

Lichtmaschine
28V 80A

FAHRGESCHWINDIGKEITEN

| | | |
|-----|---------|--------|
| 1st | 7 km/h | 4 mph |
| 2nd | 12 km/h | 8 mph |
| 3rd | 19 km/h | 12 mph |
| 4th | 27 km/h | 17 mph |
| 5th | 39 km/h | 24 mph |
| 6th | 45 km/h | 28 mph |
| R | 7 km/h | 4 mph |

KABINE

ROPS/FOPS-zertifiziert 74 dBA
interner Schalldruckpegel
gemessen nach ISO 6396.

Muldenvolumen & Bodendruck

| BETRIEBSGEWICHT* | | BODENDRUCK | | MULDENVOLUMEN | | GEWICHT ZUSATZAUSRÜSTUNGEN | |
|------------------|------------------|-----------------------------|-----------|---------------------|--------------|----------------------------|---------------|
| LEER | kg (lb) | BELADEN (fester Untergrund) | | MULDE | m³ (yd³) | kg (lb) | |
| Vorne | 11 488 (25 326) | 23.5 R 25 | kPa (Psi) | Gestrichen | 15 (19,5) | Muldenauskleidung | 1 110 (2 447) |
| Hinten | 10 706 (23 603) | Vorne | 278 (40) | Gehäuft SAE 2:1 | 18,5 (24) | Heckklappe | 1 099 (2 422) |
| Gesamt | 22 194 (48 929) | | | Gehäuft SAE 1:1 | 21 (27,5) | | |
| | | 875/65 R 29 | kPa (Psi) | Mit aut. Heckklappe | | ZUS. KOMPLETTRAD | |
| BELADEN | | Hinten | 467 (67) | (SAE 2:1) | 19,5 (25,5) | 23.5 R25 | 565 (1 246) |
| Vorne | 13 940 (30 732) | | | | | 875/65 R29 | 1 024 (2 258) |
| Hinten | 36 254 (79 926) | | | Nennnutzlast | 28 000 kg | | |
| Gesamt | 50 194 (110 658) | | | | (61 729 lbs) | | |

* inkl. Zusatzausrüstungen (Muldenauskleidung, Heckklappe)

Abmessungen

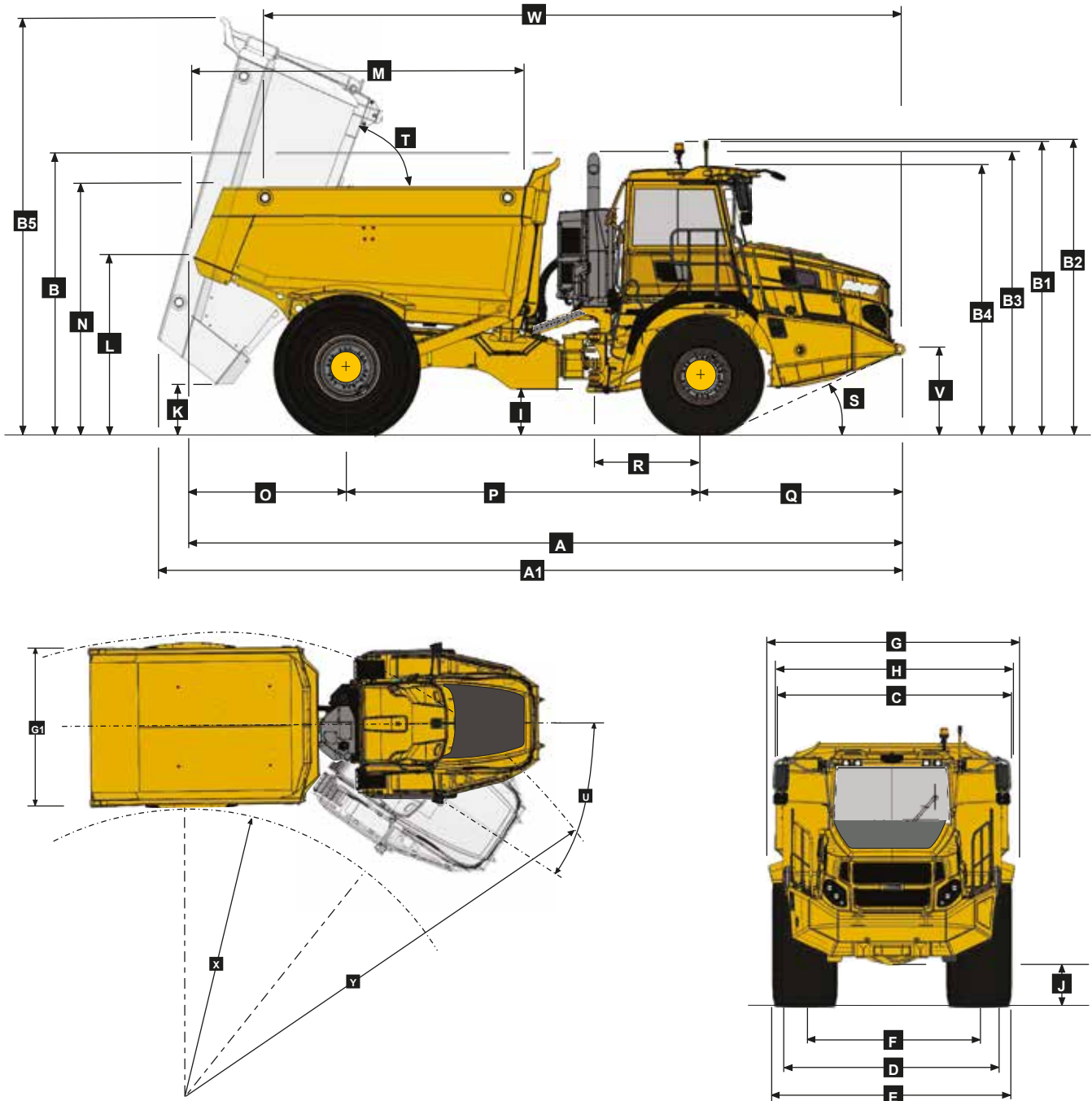

Fahrzeugabmessungen

| | | | | | | | |
|----|---|----------|-------------|---|------------------------------------|----------|-------------|
| A | Transportlänge | 9 122 mm | (29.11 ft.) | J | Bodenfreiheit - Frontachse | 480 mm | (18.9 in.) |
| A1 | Gesamtlänge - max. Kippwinkel | 9 709 mm | (31.10 ft.) | K | Bodenfreiheit - max. Kippwinkel | 444 mm | (17.5 in.) |
| B | Transporthöhe (ohne Auspuff-Endrohr) | 3 548 mm | (11.8 ft.) | L | Schurrenhöhe - in Fahrposition | 2 331 mm | (7.8 ft.) |
| B1 | Höhe - Rundumleuchte | 3 718 mm | (12.2 ft.) | M | Muldenlänge | 4 271 mm | (14.00 ft.) |
| B2 | Höhe - Ladeampel | 3 740 mm | (12.3 ft.) | N | Ladehöhe | 3 207 mm | (10.6 ft.) |
| B3 | Höhe - Auspuff-Endrohr | 3 605 mm | (11.10 ft.) | O | Abstand Hinterachse zu Muldenkante | 1 957 mm | (6.5 ft.) |
| B4 | Höhe - Kabine | 3 418 mm | (11.3 ft.) | P | Achsabstand Mittel-/Vorderachse | 4 560 mm | (14.12 ft.) |
| B5 | Muldenhöhe - max. Kippwinkel | 5 310 mm | (17.5 ft.) | Q | Abstand Vorderachse/Fahrzeugfront | 2 605 mm | (8.7 ft.) |
| C | Breite über Kotflügel | 2 985 mm | (9.10 ft.) | R | Abstand Vorderachse/Knickgelenk | 1 360 mm | (4.6 ft.) |
| D | Breite über Reifen - 23.5 R25 | 2 998 mm | (9.10 ft.) | S | Böschungswinkel | 25 ° | |
| E | Breite über Reifen - 875/65 R29 | 3 270 mm | (10.9 ft.) | T | Max. Kippwinkel Mulde | 70 ° | |
| F | Spurweite Reifen - 23.5 R25 | 2 390 mm | (7.10 ft.) | U | Max. Knickwinkel | 45 ° | |
| F | Spurweite Reifen - 875/65 R29 | 2 386 mm | (7.10 ft.) | V | Höhe Verzurrpunkte vorne | 1 040 mm | (3.5 ft.) |
| G | Breite über Mulde | 3 383 mm | (11.2 ft.) | W | Abstand Hubpunkte | 8 126 mm | (26.8 ft.) |
| G1 | Breite über Heckklappe | 3 480 mm | (11.5 ft.) | X | Wenderadius innen | 3 488 mm | (11.5 ft.) |
| H | Breite über Außenspiegel (Fahrposition) | 3 260 mm | (10.9 ft.) | Y | Wenderadius außen | 7 385 mm | (24.3 ft.) |
| I | Bodenfreiheit - Knickgelenk | 539 mm | (21.22 in.) | | | | |

B30E 4x4

Steigfähigkeit/Zugkraft

- Bestimmen Sie die Zugkraft über den Schnittpunkt der Fahrzeuggewichtslinie und der Steigungslinie.
Anmerkung: 2% typischer Rollwiderstand sind bereits in der Grafik und der Steigungslinie berücksichtigt.
- Von diesem Schnittpunkt fahren Sie über die Grafiken nach rechts zu den Schnittpunkten der Zugkraftkurven.
- Die untere Skala zeigt nun die Maximalgeschwindigkeit auf der jeweiligen Steigung.

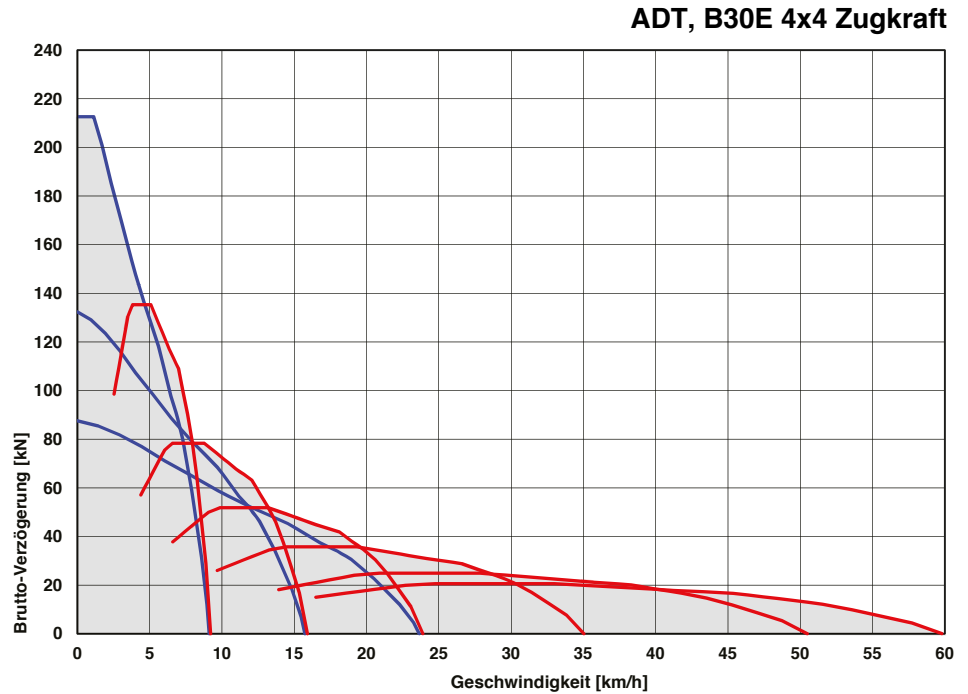
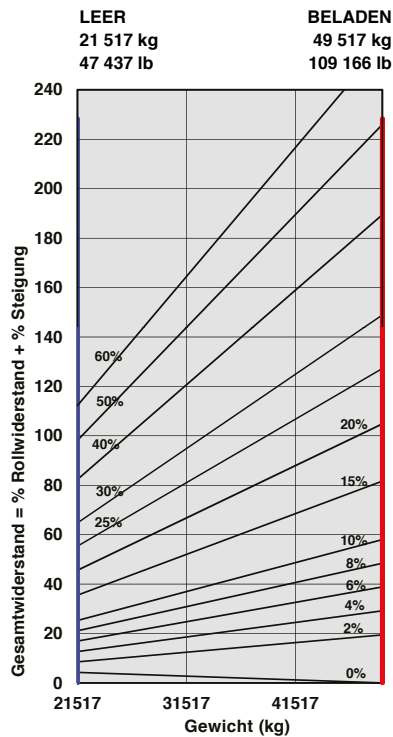

Retarderleistung

- Bestimmen Sie die erforderliche Retarderkraft über den Schnittpunkt der Fahrzeuggewichtslinie und der Steigungslinie.
- Von diesem Schnittpunkt fahren Sie über die Grafiken nach rechts zu den Schnittpunkten der Kurven.
Anmerkung: 2% typischer Rollwiderstand sind bereits in der Graphik berücksichtigt.
- Die untere Skala zeigt nun die Maximalgeschwindigkeit.

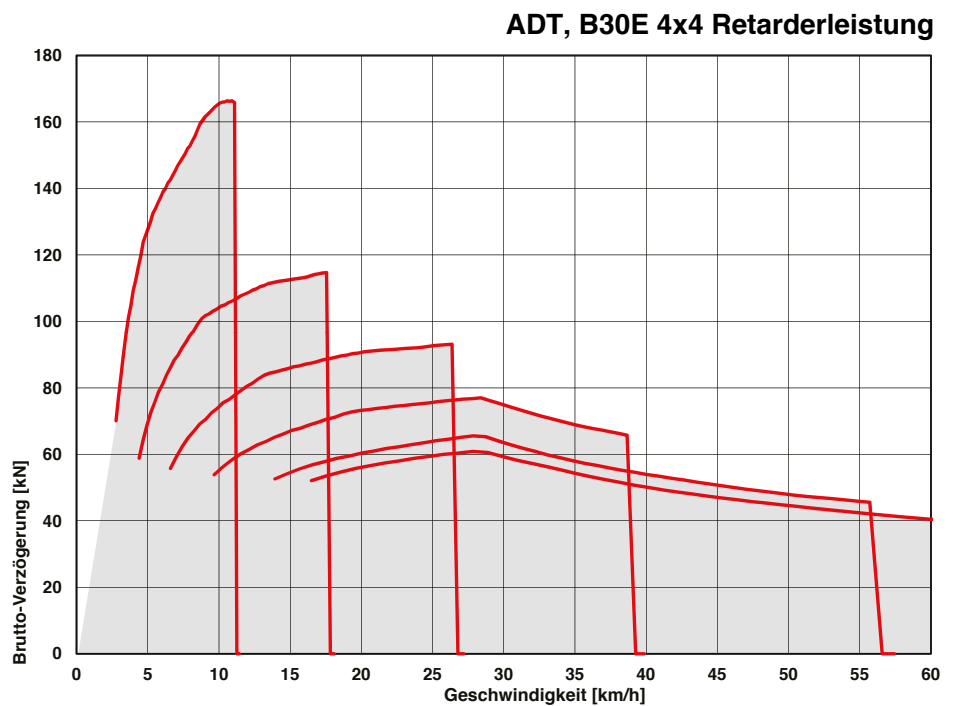
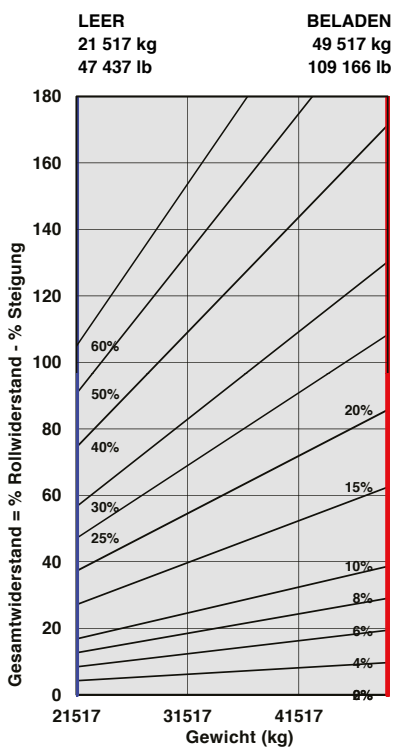

| B30E 4x4 | B45E 4x4 | B60E 4x4 | | B30E 4x4 | B45E 4x4 | B60E 4x4 | |
|---------------------------|----------|----------|---|-----------------------------|----------|----------|---|
| MOTOR | | | | KABINE (Fortsetzung) | | | |
| ● | | | Auslassventil-Bremse | ● | ● | ● | 10-Zoll-Farbmonitor: Geschwindigkeitsanzeige / Tankanzeige / Getriebeöltemperatur / Kühlmitteltemperatur / LED Funktions- und Warnanzeigen und akustisches Warnsignal / Ganganzeige / Digitale Geschwindig- keitsanzeige / Batteriespannung / Betriebsstunden Kilometeranzeige / Durchschnittsverbrauch / Kippzähler / Tageskilometerzähler / Umschaltung zwischen metrischer und imperialer Angabe / Fehlercodes / Diagnosefunktion |
| | ● | ● | Jacobs®-Motorbremse | | | | Beleuchtetes, staubgeschütztes Tastenmodul: Scheibenwischer / Fahrzeugbeleuchtung / Spiegelheizung / Retardvoreinstellung / Verteilergetriebesperre Differenzialsperren / Ganghalte-Funktion / Muldenwinkelbegrenzung Auskipppautomatik Kippeinstellungen / Klimaanlage und Lüftungssteuerung / Geschwindigkeitsbegrenzer |
| ● | ● | ● | Dual-Luftfiltersystem mit Entstaubungsventil | | | | |
| ● | ● | ● | Vorluftfilter mit automatischer Staubabscheidung | | | | |
| ● | ● | ● | Wasserabscheider | | | | |
| ● | ● | ● | Keilrippenriemen mit automatischer Spannrolle | | | | |
| ● | ● | ● | Schnellbetankungsvorrichtung (Dieseltank) | | | | |
| | ● | ● | Nasse Zylinderlaufbuchsen | | | | |
| KÜHLUNG | | | | MULDENKÖRPER | | | |
| ● | ● | ● | Motorgekoppelter elektronisch gesteuerter Lüfterantrieb mit Visco-Kupplung | ● | ● | ● | Muldenabstützung und Bolzensicherung |
| ● | ● | ● | Lüfterschutzgitter | ▲ | ▲ | ▲ | Muldenauskleidung (Teilweise für B60E) |
| DRUCKLUFTANLAGE | | | | | | | Heckklappe |
| ● | ● | ● | Motorgekoppelter Kompressor | ▲ | ▲ | ▲ | Muldenheizung |
| ● | ● | ● | Beheizter Lufttrockner | ▲ | ▲ | ▲ | Fahrgestell ohne Mulde und Kippzylinder |
| ● | ● | ● | Integriertes Überdruckventil | ▲ | ▲ | ▲ | Muldenkippzylinder-Sperre |
| ELEKTRISCHE ANLAGE | | | | ● | ▲ | ▲ | Hinterrad-Kotflügel seitlich an Mulde |
| ● | ● | ● | Batterie-Hauptschalter | ▲ | | | Schmalere Muldenkörper |
| ● | ● | ● | Halogen-Fahrlicht | | | | |
| | ▲ | ● | LED-Fahrlicht | | | | |
| ● | ● | ● | Drucklufthorn | | | | |
| ● | ● | ● | Rückfahrwarnsignal | | | | |
| ▲ | ▲ | ▲ | "White-Noise"-Rückfahrwarnsignal | | | | |
| ● | ● | ● | Rundumkennleuchte | | | | |
| ● | ● | ● | Nick- und Rollsensor | | | | |
| ▲ | ▲ | ● | LED-Rückfahrleuchte im Knickbereich | | | | |
| ● | ● | ● | Halogen-Rückfahrleuchte im Knickbereich | | | | |
| ● | ● | ● | LED-Rückfahrleuchte | | | | |
| LENKSYSTEM | | | | SONSTIGES | | | |
| ● | ● | ● | Fahrabhängige bi-direktionale Notlenkpumpe | ● | ● | ● | Automatische Traktionskontrolle (ATC) |
| KABINE | | | | ● | ● | ● | Ölbadlamellenbremsen |
| ● | ● | ● | ROPS/FOPS zertifiziert | ● | | | 23.5 R25 EM-Radialreifen (Vorne) |
| ● | ● | ● | Kippbare Kabine | | ● | | 775/65 R29 EM-Radialreifen (Vorne) |
| ● | ● | ● | Tür mit Gasdruckdämpfer | | | ● | 875/65 R29 EM-Radialreifen (Vorne) |
| ● | ● | ● | Programmierbare I-Tip-Muldenkippfunktionen | | ▲ | | 26.5 R25 EM-Radialreifen (Vorne) |
| ● | ● | ● | Klimaanlage | ● | | | 875/65 R29 EM-Radialreifen (Hinten) |
| ● | ● | ● | AM/FM radio mit Aux + USB | | ● | | Zwillingsbereifung 21.00 R35 (Hinten) |
| ● | ● | ● | Steinschlagschutz für die Heckscheibe | ● | ● | ● | Zwillingsbereifung 24.00 R35 (Hinten) |
| ● | ● | ● | Scheibenwischer mit Intervallschaltung | ▲ | ● | ● | Zentrale Schmierpunkte |
| ● | ● | ● | Höhen- und neigungsverstellbares Lenkrad | ▲ | ● | ● | Automatische Schmieranlage |
| ● | ● | ● | Zentraler, luftgefederter Fahrersitz | ▲ | ● | ● | On-Board-Wägesystem |
| ● | ● | ● | Front-Arbeitsscheinwerfer | ▲ | ▲ | ● | Ladeampel |
| ▲ | ▲ | ● | LED-Arbeitsscheinwerfer | ▲ | ● | ● | Comfort-Ride-Federung (Vorne) |
| ▲ | ▲ | ▲ | Warnleuchte Sicherheitsgurt | | ● | ● | Comfort-Ride-Federung (Hinten) |
| ▲ | ▲ | ▲ | Außenschalter für 24-V-Spannungsunterbrechung | ● | ● | ● | Rückfahrkamera |
| ▲ | ▲ | ▲ | 24V Starthilfekabel | ● | ● | ● | Sicherheits-Handläufe |
| ● | ● | ● | Dreipunkt-Fahrgurgel | ● | ● | ● | Kabinen-Dachüberstand mit Arbeitsscheinwerfer |
| ● | ● | ● | Sitzheizung | ▲ | ▲ | ▲ | Hochdruck-Hydraulikfilter |
| ● | ● | ● | Klappbarer Trainer-Sitz mit Sicherheitsgurt | ▲ | ▲ | ▲ | Kraftstoff-Vorwärmer |
| ● | ● | ● | 12 Volt Steckdose | ● | ● | ● | Ölwannenschutz |
| ● | ● | ● | Herausnehmbarer Staukasten | ● | ● | ● | Rahmenanfahrtschutz |
| ● | ● | ● | Flaschen/Tassenhalter | ▲ | ▲ | ● | Zentral zusammen gelegte Getriebeölfilter zur Wartungserleichterung |
| ● | ● | ● | Klimatisiertes ablagefach | ● | ● | ● | Zentral zusammen geführte Ablass-Anschlüsse für Motor- und Getriebeöl |
| ● | ● | ● | Manuell verstellbare Hauptspiegel | ▲ | ▲ | ▲ | Zentral zusammen geführte Befüll-Anschlüsse für Motor- und Getriebeöl |
| | ▲ | | Beheizbare Hauptspiegel | ▲ | ▲ | ▲ | Glasbrecher (fix montiert an der Seitenscheibe rechts) |
| ● | ● | | Elektr. verstell- und beheizbare Hauptspiegel | ● | ● | ● | Weitwinkel-Aussenspiegel |
| | | | | ● | ● | ● | Fleetm@tic®-Fernüberwachung 2-Jahres-Abo Leistungspaket "Classic" |
| | | | | ● | ● | ● | Elektrisch öffnende Motorhaube |