

B40E Knickgelenkte Muldenkipper

<p>MOTOR</p> <p>Hersteller Mercedes Benz (MTU)</p> <p>Modell OM471LA (MTU 6R 1300)</p> <p>Bauart Reihen-6, Dieselmotor mit Turbolader und Ladeluftkühler</p> <p>Maximale Nutzleistung 380 kW (510 hp) @ 1 600 U/min (nach UN ECE R120)</p> <p>Max. Drehmoment 2 380 Nm (1 755 lbft) @ 1 300 U/min</p> <p>Hubraum 12,8 Liter (781 cu.in)</p> <p>Hilfsbremse Jacobs®-Motorbremse</p> <p>Tankinhalt 352 Liter (93 US gal)</p> <p>AdBlue® Tankinhalt 40 Liter (11 US gal)</p> <p>Abgaseinstufung EU-Stufe V</p>	<p>Drehmomentwandler Hydrodynamisch mit Wandlerüberbrückung (lock-up) in allen Gängen.</p> <p>VERTEILERGETRIEBE</p> <p>Hersteller Kessler</p> <p>Modell W2400</p> <p>Anordnung Separat vom Getriebe</p> <p>Bauart Dreireihig schrägverzahnt</p> <p>Ausgangsdifferenzial 29/71 proportionale Drehmomentverteilung, autom. Zwischenachs-Sperrdifferenzial.</p>	<p>Hilfsbremse Automatische Motorbremse, automatische Retarder-Funktion durch elektronisch aktivierte Ölbad-Lamellenbremsen.</p> <p>Maximale Retarderwirkung Kontinuierlich: 442 kW (593 hp) Maximal: 854 kW (1 145 hp)</p>	<p>Lenkwinkel 42°</p>																								
<p>GETRIEBE</p> <p>Hersteller Allison</p> <p>Modell 4700 ORS</p> <p>Bauart Vollautomatisches Planetengetriebe</p> <p>Anordnung Motorseitig angeflanscht</p> <p>Übersetzung Permanent greifender Planetenantrieb, kupplungsbetätigt</p> <p>Gänge 7 Vorwärts- und 1 Rückwärtsgang</p> <p>Kupplung Hydraulisch betätigte Mehrscheibenkupplung</p> <p>Steuerung Elektronisch</p>	<p>ACHSEN</p> <p>Hersteller Bell</p> <p>Modell 30T</p> <p>Differenzial Schrägverzahntes Differenzial mit automatischer Traktionskontrolle</p> <p>Endantrieb Außenplanetenantrieb in Schwerlastausführung an allen Achsen.</p>	<p>BEREIFUNG</p> <p>Typ EM-Bereifung</p> <p>Reifengröße 29.5 R 25 (875/65 R 29 optional)</p>	<p>MULDENHYDRAULIK</p> <p>Zwei doppelt wirkende, einstufige Kippzylinder</p> <p>Kippzeit 11 s</p> <p>Senkzeit 6 s</p> <p>Kippwinkel Max. 70°, alternative Kippwinkel frei programmierbar</p>																								
	<p>BREMSSYSTEM</p> <p>Betriebsbremse Zweikreisbremsanlage, vollhydraulisch betätigte Ölbadlamellenbremsen an Vorder- und Mittelachse. Bremsöl-Kreislauf mit separater Kühlung und Filterung.</p> <p>Maximale Bremskraft: 327 kN (73 513 lbf)</p> <p>Park-und Notbremse Scheibenbremse mit Federspeicherzylinder an der Kardanwelle, pneumatisch lösbar.</p> <p>Maximale Bremskraft: 218 kN (49 008 lbf)</p>	<p>FEDERUNG VORDERACHSE</p> <p>Elektronisch gesteuerte adaptive Stoßdämpfer mit Niveauregulierung (Comfort-Ride).</p> <p>FEDERUNG HINTERACHSE</p> <p>Tandemschwingen mit Gummi-Dämpfung.</p> <p>Optional: Comfort-Ride-Federung mit zweistufigem Sandwich-Block.</p>	<p>DRUCKLUFTANLAGE</p> <p>Lufttrockner mit Heizung und integriertem Überdruckventil, zur Versorgung von Feststellbremse und Nebenfunktionen.</p> <p>Betriebsdruck 8,1 Bar (117 psi)</p>																								
		<p>HYDRAULIK</p> <p>Load-Sensing-System zur Versorgung von Lenkung (vorrangig), Bremsfunktionen und Muldenbetätigung, integrierte Notlenkpumpe.</p> <p>Pumpentyp Variable Verstellpumpe mit Load-Sensing-Funktion</p> <p>Fördermenge 330 L/min (87 gal/min)</p> <p>Druck 310 Bar (4 500 psi)</p> <p>Filter 5 Mikron</p>	<p>ELEKTRISCHE ANLAGE</p> <p>Spannung 24 V</p> <p>Batterietyp 2 x AGM-Batterien (Vlies-Batterien)</p> <p>Batteriekapazität 2 X 75 Ah</p> <p>Lichtmaschine 28V 80A</p>																								
		<p>LENKUNG</p> <p>Hydrostatisch, zwei doppelt wirkende Lenkzylinder mit fahrabhängiger Notlenkpumpe.</p> <p>Drehungen Anschlag zu Anschlag 5</p>	<p>FAHRGESCHWINDIGKEITEN</p> <table border="0"> <tr><td>1.</td><td>4 km/h</td><td>2,5 mph</td></tr> <tr><td>2.</td><td>9 km/h</td><td>6 mph</td></tr> <tr><td>3.</td><td>17 km/h</td><td>11 mph</td></tr> <tr><td>4.</td><td>23 km/h</td><td>14 mph</td></tr> <tr><td>5.</td><td>33 km/h</td><td>21 mph</td></tr> <tr><td>6.</td><td>44 km/h</td><td>27,3 mph</td></tr> <tr><td>7.</td><td>51 km/h</td><td>32 mph</td></tr> <tr><td>R</td><td>7 km/h</td><td>4 mph</td></tr> </table>	1.	4 km/h	2,5 mph	2.	9 km/h	6 mph	3.	17 km/h	11 mph	4.	23 km/h	14 mph	5.	33 km/h	21 mph	6.	44 km/h	27,3 mph	7.	51 km/h	32 mph	R	7 km/h	4 mph
1.	4 km/h	2,5 mph																									
2.	9 km/h	6 mph																									
3.	17 km/h	11 mph																									
4.	23 km/h	14 mph																									
5.	33 km/h	21 mph																									
6.	44 km/h	27,3 mph																									
7.	51 km/h	32 mph																									
R	7 km/h	4 mph																									
			<p>KABINE</p> <p>ROPS/FOPS-zertifiziert 72 dBA interner Schalldruckpegel gemessen nach ISO 6396.</p>																								

Muldenvolumen & Bodendruck

BETRIEBSGEWICHT*		BODENDRUCK**		MULDENVOLUMEN		GEWICHT ZUSATZAUSRÜSTUNGEN	
LEER	kg (lb)	BELADEN		MULDE	m³ (yd³)	kg (lb)	
Vorne	16 816 (37 072)	(fester Untergrund/gesamte Kontaktfläche)		Gestrichen	19 (25)	Muldenauskleidung	1 369 (3 018)
Mitte	8 997 (19 834)	29.5 R 25	kPa (Psi)	Gehäuft SAE 2:1	24 (31)	Heckklappe	984 (2 169)
Hinten	8 784 (19 365)	Vorne	310 (45)	Gehäuft SAE 1:1	28,5 (37)	875/65 R29	
Gesamt	34 596 (76 271)	Mitte & Hinten	341 (50)	mit aut. Heckklappe (SAE 2:1)	24,5 (32)	(pro Fzg.)	1 182 (2 606)
BELADEN							
Vorne	21 691 (47 820)	875/65 R29	kPa (Psi)			ZUS. KOMPLETTRAD	
Mitte	26 059 (57 450)	Vorne	293 (43)	Nennnutzlast	39 000 kg	29.5 R 25	800 (1 764)
Hinten	25 846 (56 981)	Mitte & Hinten	329 (48)		(85 980 lb)	875/65 R29	1 024 (2 258)
Gesamt	73 596 (162 251)						

* inkl. Zusatzausrüstungen (Muldenauskleidung, Heckklappe) ** 29.5 R25 Bodendruck ermittelt mit Reifen Michelin XADN+. 875/65R29 Bodendruck ermittelt mit Reifen Michelin XAD65-1.

B40E

Abmessungen

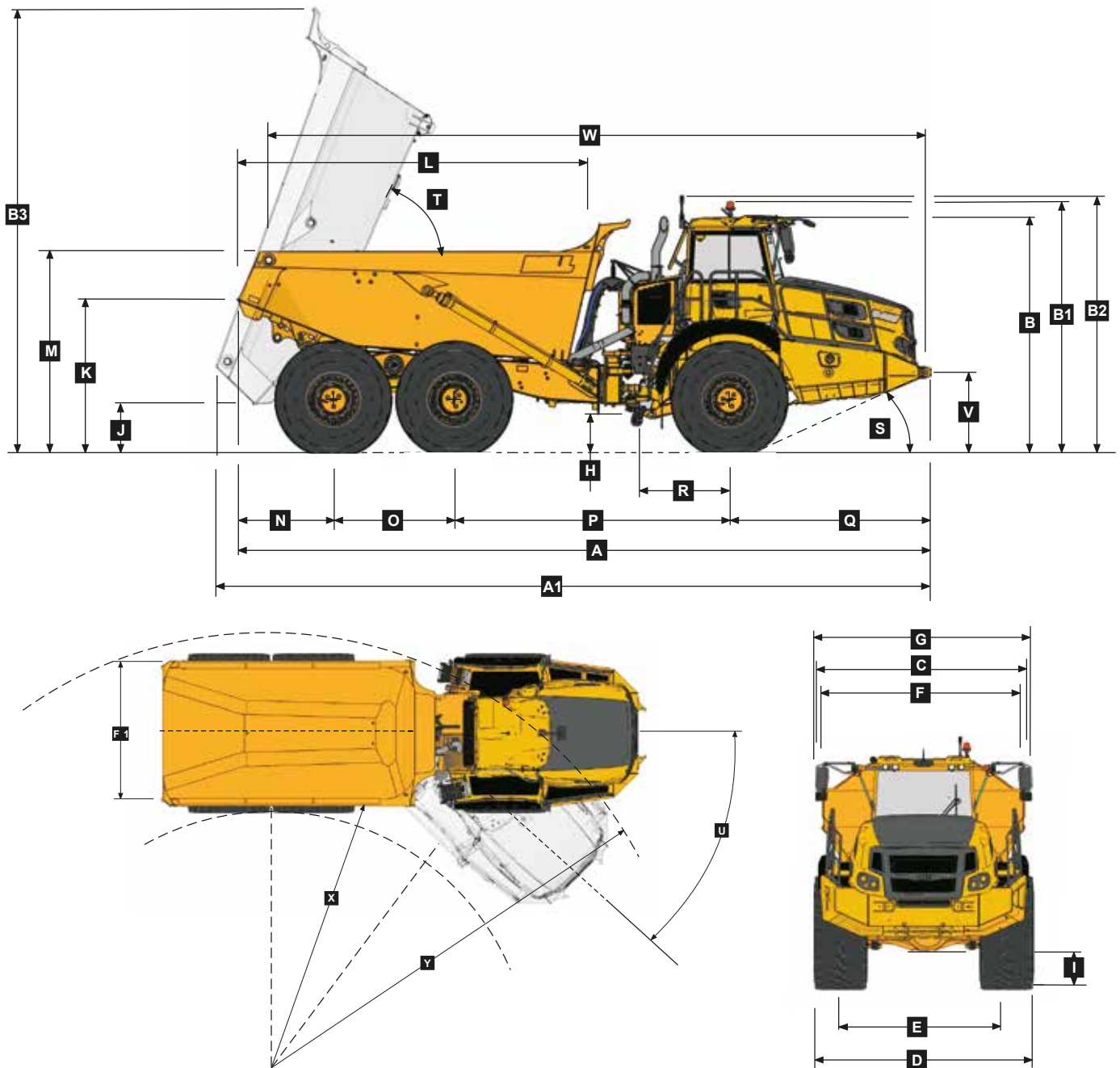

Fahrzeugabmessungen

A	Transportlänge mit Heckklappe	11 197 mm	(36 ft. 9 in.)	K	Schurrenhöhe - in Transportposition	2 519 mm	(8 ft. 3 in.)
A	Transportlänge ohne Heckklappe	11 186 mm	(36 ft. 8 in.)	L	Muldenlänge	5 742 mm	(18 ft. 10 in.)
A1	Gesamtlänge max. Kippwinkel	11 742 mm	(38 ft. 6 in.)	M	Ladehöhe	3 271 mm	(10 ft. 9 in.)
B	Transporthöhe	3 804 mm	(12 ft. 6 in.)	N	Abstand Hinterachse zu Muldenkante	1 543 mm	(5 ft.)
B1	Höhe - Rundumleuchte	4 040 mm	(13 ft. 3 in.)	O	Achsabstand Mittel-/Hinterachse	1 950 mm	(6 ft. 5 in.)
B2	Höhe - Ladeampel	4 129 mm	(13 ft. 7 in.)	P	Achsabstand Mittel-/Vorderachse	4 438 mm	(14 ft. 7 in.)
B3	Muldenhöhe - max. Kippwinkel	7 316 mm	(24 ft.)	Q	Abstand Vorderachse/Fahrzeugfront	3 255 mm	(10 ft. 8 in.)
C	Breite über Kotflügel	3 495 mm	(11 ft. 6 in.)	R	Abstand Vorderachse/Knickgelenk	1 558 mm	(5 ft. 1 in.)
D	Breite über Reifen - 875/65 R29	3 656 mm	(12 ft.)	S	Böschungswinkel	24°	
D	Breite über Reifen - 29.5R25	3 487 mm	(11 ft. 5 in.)	T	Max. Kippwinkel Mulde	70°	
E	Spurweite Reifen - 875/65 R29	2 773 mm	(9 ft. 1 in.)	U	Max. Knickwinkel	42°	
E	Spurweite Reifen - 29.5R25	2 725 mm	(8 ft. 11 in.)	V	Höhe Verzurrpunkte vorne	1 265 mm	(4 ft. 2 in.)
F	Breite über Mulde	3 372 mm	(11 ft.)	W	Abstand Hubpunkte	10 594 mm	(34 ft. 9 in.)
F1	Breite über Heckklappe	3 662 mm	(12 ft.)	X	Wenderadius innen - 875/65R29	4 782 mm	(15 ft. 8 in.)
G	Breite über Außenspiegel (Fahrposition)	3 614 mm	(11 ft. 10 in.)	X	Wenderadius innen - 29.5R25	4 866 mm	(16 ft.)
H	Bodenfreiheit - Knickgelenk	545 mm	(21.46 in.)	Y	Wenderadius außen - 875/65R29	9 320 mm	(30 ft. 7 in.)
I	Bodenfreiheit - Frontachse	545 mm	(21.46 in.)	Y	Wenderadius außen - 29.5R25	9 235 mm	(30 ft. 4 in.)
J	Bodenfreiheit - max. Kippwinkel	876 mm	(34.5 in.)				

Steigfähigkeit/Zugkraft

- Bestimmen Sie die Zugkraft über den Schnittpunkt der Fahrzeuggewichtslinie und der Steigungslinie.
Anmerkung: 2% typischer Rollwiderstand sind bereits in der Grafik und der Steigungslinie berücksichtigt.
- Von diesem Schnittpunkt fahren Sie über die Grafiken nach rechts zu den Schnittpunkten der Zugkraftkurven.
- Die untere Skala zeigt nun die Maximalgeschwindigkeit auf der jeweiligen Steigung.

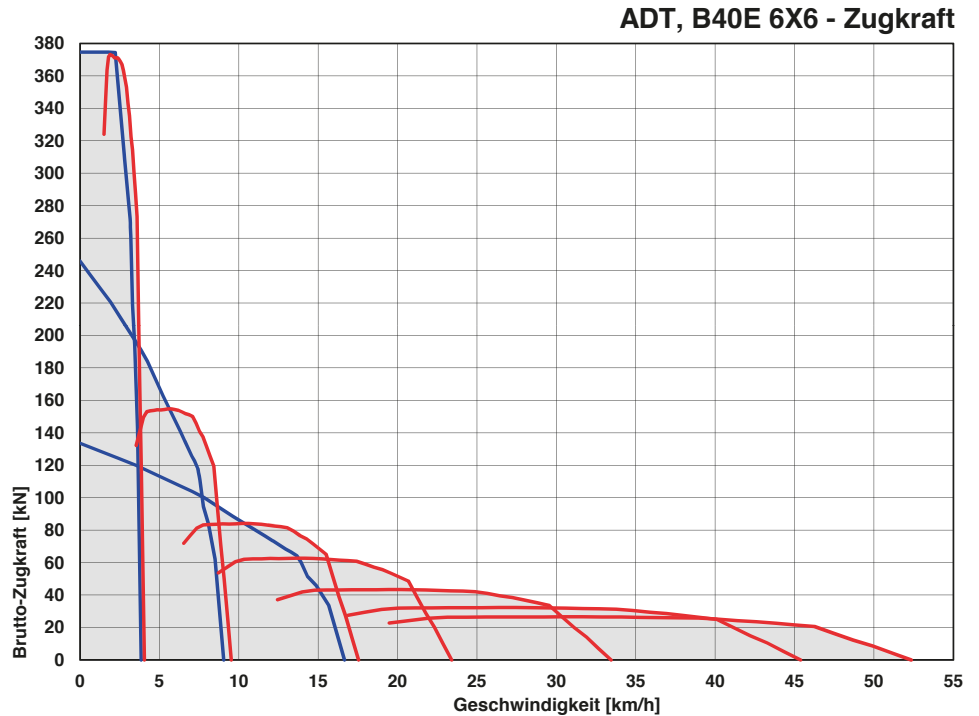
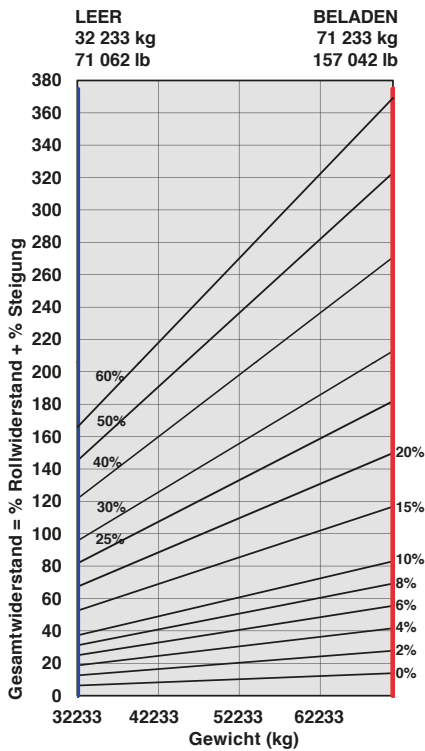

Retarderleistung

- Bestimmen Sie die erforderliche Retarderleistung über den Schnittpunkt der Fahrzeuggewichtslinie und der Steigungslinie.
- Von diesem Schnittpunkt fahren Sie über die Grafiken nach rechts zu den Schnittpunkten der Kurven.
Anmerkung: 2 % typischer Rollwiderstand sind bereits in der Grafik berücksichtigt.
- Die untere Skala zeigt nun die Maximalgeschwindigkeit auf der jeweiligen Steigung.

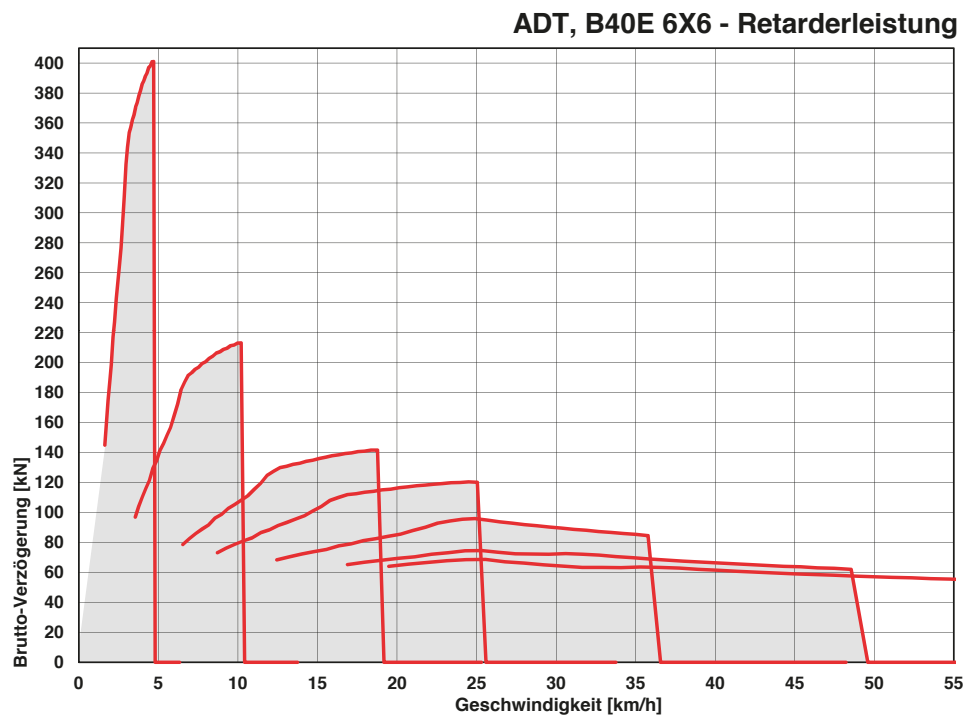
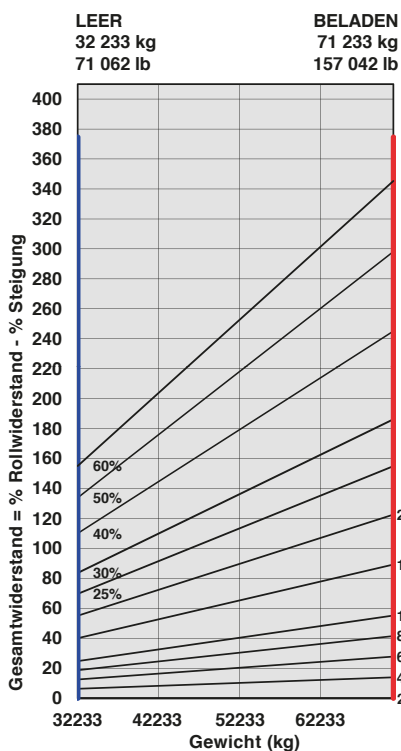

B35E	B40E	B45E	B50E		B35E	B40E	B45E	B50E					
				MOTOR					KABINE				
●	●	●	●	Jacobs®-Motorbremse	●	●	●	●	Elektr. verstell- und beheizbare Hauptspiegel				
●	●	●	●	Dual-Luftfiltersystem mit Entstaubungsventil	●	●	●	●	10-Zoll-Farbmonitor: Geschwindigkeitsanzeige / Tankanzeige / Getriebeöltemperatur / Kühlmitteltemperatur / LED Funktions- und Warnanzeigen und akustisches Warnsignal / Ganganzeige / Digitale Geschwin- anzeige / Batteriespannung / Betriebsstunden / Kilometeranzeige / Durchschnittsverbrauch / Kippzähler / Tageskilometerzähler / Umschaltung zwischen metrischer und imperialer Angabe / Fehlercodes / Diagnosefunktion				
●	●	●	●	Vorluftfilter mit automatischer Staubabscheidung					●	●	●	●	Beleuchtetes, staubgeschütztes Tastenmodul: Scheibenwischer / Fahrzeugbeleuchtung / Spiegelheizung / Retardervoreinstellung / Verteilergetriebe Sperre Differenzialsperren / Ganghalte-Funktion / Muldenwinkelbegrenzung / Auskipppautomatik Kippeinstellungen / Klimaanlage und Lüftungssteuerung / Geschwindigkeitsbegrenzer
●	●	●	●	Wasserabscheider									
●	●	●	●	Keilrippenriemen mit automatischer Spannrolle									
●	●	●	●	Schnellbetankungsvorrichtung (Dieseltank)									
●	●	●	●	Nasse Zylinderlaufbuchsen									
				KÜHLUNG									
●	●	●	●	Motorgekoppelter elektronisch gesteuerter Lüfterantrieb mit Visco-Kupplung									
●	●	●	●	Lüfterschutzgitter									
				DRUCKLUFTANLAGE									
●	●	●	●	Motorgekoppelter Kompressor									
●	●	●	●	Beheizter Lufttrockner									
●	●	●	●	Integriertes Überdruckventil									
				ELEKTRISCHE ANLAGE									
●	●	●	●	Batterie-Hauptschalter									
●	●	●	●	Halogen-Fahrlicht									
▲	▲	▲	▲	LED-Fahrlicht	●	●	●	●	Muldenabstützung und Bolzensicherung				
●	●	●	●	Drucklufthorn	▲	▲	▲	▲	Muldenauskleidung				
●	●	●	●	Rückfahrwarnsignal	▲	▲	▲	▲	Heckklappe				
▲	▲	▲	▲	"White-Noise"-Rückfahrwarnsignal	▲	▲	▲	▲	Muldenheizung				
●	●	●	●	Rundumkennleuchte	▲	▲	▲	▲	Fahrgestell ohne Mulde und Kippzylinder				
●	●	●	●	Nick- und Röllsensor	▲	▲	▲	▲	Muldenerhöhungen				
●	●	●	●	Halogen Rückfahrleuchte im Knickbereich	▲	▲	▲	▲	Muldenkippzylinder-Sperre				
▲	▲	▲	▲	LED-Rückfahrleuchte im Knickbereich									
●	●	●	●	LED-Rückfahrleuchte									
				LENKSYSTEM					MULDENKÖRPER				
●	●	●	●	Fahrabhängige bi-direktionale Notlenkpumpe									
				KABINE					SONSTIGES				
●	●	●	●	ROPS/FOPS zertifiziert	●	●	●	●	Automatische Traktionskontrolle (ATC)				
●	●	●	●	Kippbare Kabine	●	●	●	●	Ölbadlamellenbremsen				
●	●	●	●	Tür mit Gasdruckdämpfer	●				26.5 R 25 EM-Radialreifen				
●	●	●	●	Programmierbare I-Tip-Muldenkippfunktionen	●	●	▲	▲	29.5 R 25 EM-Radialreifen				
●	●	●	●	Klimaanlage	▲	▲	●	●	875/65 R 29 EM-Radialreifen				
●	●	●	●	AM/FM radio mit Aux + USB	●	●	●	●	Zentrale Schmierpunkte				
●	●	●	●	Steinschlagschutz für die Heckscheibe	▲	●	●	●	Automatische Schmieranlage				
●	●	●	●	Scheibenwischer mit Intervallschaltung	●	●	●	●	On-Board-Wägesystem				
●	●	●	●	Höhen- und neigungsverstellbares Lenkrad	▲	▲	▲	▲	Ladeampel				
●	●	●	●	Zentraler, luftgefederter Fahrersitz	●	●	●	●	Comfort-Ride-Federung vorne				
●	●	●	●	Front Halogen-Arbeitscheinwerfer	▲	▲	▲	▲	Comfort-Ride-Federung hinten				
▲	▲	▲	▲	LED-Arbeitscheinwerfer	●	●	●	●	Rückfahrkamera				
▲	▲	▲	▲	Warnleuchte Sicherheitsgurt	●	●	●	●	Sicherheits-Handläufe				
▲	▲	▲	▲	Außenschalter für 24-V Spannungsunterbrechung	●	●	●	●	Kabinen-Dachüberstand mit Arbeitsscheinwerfer				
●	●	●	●	24V-Starthilfekabel	▲	▲	▲	▲	Hochdruck-Hydraulikfilter				
●	●	●	●	Dreipunkt-Fahrgert	▲	▲	▲	▲	Kraftstoff-Vorwärmer				
●	●	●	●	Sitzheizung	●	●	●	●	Ölwannenschutz				
●	●	●	●	Klappbarer Trainer-Sitz mit Sicherheitsgurt	▲	▲	▲	▲	Zentral zusammen gelegte Getriebeölfilter zur Wartungserleichterung				
●	●	●	●	12 Volt Steckdose	●	●	●	●	Zentral zusammen geführte Ablass-Anschlüsse für Motor- und Getriebeöl				
●	●	●	●	Herausnehmbarer Staukasten	▲	▲	▲	▲	Zentral zusammen geführte Befüll-Anschlüsse für Motor- und Getriebeöl				
●	●	●	●	Flaschen/Tassenhalter	▲	▲	▲	▲	Glasbrecher (fix montiert an der Seitenscheibe rechts)				
●	●	●	●	Klimatisiertes Ablagefach	●	●	●	●	Weitwinkel-Aussenspiegel				
					●	●	●	●	Fleetm@tic®-Fernüberwachung 2-Jahres-Abo Leistungspaket "Classic"				
					●	●	●	●	Elektrisch öffnende Motorhaube				