

# B40E Dúmperes Articulados

## MOTOR

Fabricante  
Mercedes Benz (MTU)

Modelo  
OM471LA (MTU 6R 1300)

Configuración  
6 en línea, con turbocompresor y refrigerador interno

Potencia neta  
380 kW (510 hp) @ 1 600 rpm en conformidad con la norma UN ECE R120

Par bruto  
2 600 Nm (1 917 lbf) @ 1 300 rpm

Cilindrada  
12,8 litros (781 cu.in)

Freno auxiliar  
Jacobs Engine Brake®

Capacidad del depósito de combustible  
352 litros (93 US gal)

Capacidad del depósito de AdBlue®  
40 litros (11 US gal)

Certificación  
OM471LA (MTU 6R 1300) cumple con la fase V de la regulación de emisiones de la UE.

## TRANSMISIÓN

Fabricante  
Allison

Modelo  
4700 ORS

Configuración  
Transmisión planetaria totalmente automática

Estructura  
Instalada en el motor

Disposición de las marchas  
Engranajes planetarios de acoplamiento constante, accionados por el embrague.

Marchas  
7 marchas hacia delante, 1 marcha atrás

Tipo de embrague  
Multidisco de accionamiento hidráulico

Tipo de control  
Electrónico

Control del par  
Hidrodinámico con bloqueo en todas las marchas

## CAJA DE TRANSFERENCIA

Fabricante  
Kessler

Serie  
W2400

Estructura  
Montaje remoto

Disposición de las marchas  
Tres engranajes helicoidales en línea

Diferencial de salida  
Diferencial proporcional 29/71 entre ejes. Bloqueo automático del diferencial entre ejes.

## EJES

Fabricante  
Bell

Modelo  
30T

Diferencial  
Diferencial de tracción controlada de alta capacidad con engranajes cónicos espirales.

## Transmisión final

Planetaria con exterior de alto rendimiento en todos los ejes

## SISTEMA DE FRENO

Freno de servicio  
Circuito dual, discos húmedos de freno de accionamiento completamente hidráulico en los ejes frontal y medio. El aceite para los frenos húmedos circula por un sistema de filtración y enfriamiento.

Fuerza de frenado máxima:  
327 kN (73 513 lbf)

Estacionamiento y emergencia  
Disco instalado en la transmisión, liberado por aire y accionado por muelle.

Fuerza de frenado máxima:  
218 kN (49 008 lbf)

Freno auxiliar  
Freno de compresión del motor. Retardación automática a través de la activación electrónica del sistema de frenos en baño húmedo.

Potencia total de retardación  
Continua: 442 kW (593 hp)  
Máxima: 854 kW (1 145 hp)

## RUEDAS

Tipo  
Radiales para movimiento de tierras

Neumáticos  
29.5 R 25 (875/65 R 29 optional)

## SUSPENSIÓN DELANTERA

Estructura en forma de A adelantada semi-independiente apoyada en puntales de suspensión hidroneumática.

Opción: Suspensión adaptable electrónicamente controlada con ajuste de altura.

## SUSPENSIÓN TRASERA

Balancines giratorios con bloques de suspensión de goma laminados.

Opción: Balancines de suspensión "Comfort Ride" con bloques tipo sandwich de dos etapas.

## SISTEMA HIDRÁULICO

Sistema de detección de carga completa al servicio de las funciones de dirección prioritaria, vuelco de la caja y frenado. Bomba de detección de emergencia de detección de carga accionada por el movimiento, integrada en el sistema principal.

## Tipo de bomba

Pistón de detección de carga de desplazamiento variable

Flujo  
330 L/min (87 gal/min)

Presión  
310 Bar (4 500 psi)

Filtro  
5 micras

## SISTEMA DE DIRECCIÓN

Cilindros de acción doble con bomba de dirección de emergencia accionada por el movimiento.

Giros de un tope al otro  
5

Ángulo de dirección  
42°

## SISTEMA DE DESCARGA

Cilindros de acción doble con bomba de dirección de emergencia accionada por el movimiento.

Tiempo de elevación  
11 segundos

Tiempo de descenso  
6 segundos

Ángulo de inclinación  
70° estándar, o cualquier ángulo menor programable

## SISTEMA NEUMÁTICO

Secador de aire con calentador y válvula de descarga integrada al servicio del freno de estacionamiento y las funciones auxiliares.

Presión del sistema  
8,1 Bar (117 psi)

## SISTEMA ELÉCTRICO

Tensión  
24 V

Tipo de batería  
Dos con separador de vidrio absorbente

Capacidad de la batería  
2 X 75 Ah

Capacidad del alternador  
28V 80A

## VELOCIDADES DEL VEHÍCULO

1º	4 km/h	2,5 mph
2º	9 km/h	6 mph
3º	17 km/h	11 mph
4º	23 km/h	14 mph
5º	33 km/h	21 mph
6º	44 km/h	27,3 mph
7º	51 km/h	32 mph
R	7 km/h	4 mph

## CABINA

Certificación ROPS/FOPS con 72 dBA de nivel de sonido interno conforme con la norma ISO 6396.

## Capacidad de carga y presión sobre el suelo

PESOS OPERATIVOS*		PRESIÓN SOBRE EL SUELO**		CAPACIDAD DE CARGA		PESO DE LAS OPCIONES	
SIN CARGA	kg (lb)	CON CARGA		CAJA	m³ (yd³)	kg (lb)	
Delantero	16 816 (37 072)	(Sin hundimiento/Método de Área de Total Contacto)		Capacidad rasa	19 (25)	Revestimiento del volquete	1 369 (3 018)
Central	8 997 (19 834)			Capacidad SAE 2:1	24 (31)	Portón	984 (2 169)
Trasero	8 784 (19 365)	29.5 R 25	kPa (Psi)	Capacidad SAE 1:1	28,5 (37)	875/65 R29	
Total	34 596 (76 271)	Delantero	310 (45)	Capacidad SAE 2:1		(por vehículo) Agregue	1 182 (2 606)
CON CARGA		Central & Trasero	341 (50)	Con Portón	24,5 (32)		
Delantero	21 691 (47 820)					<b>Juego de ruedas adicional</b>	
Central	26 059 (57 450)	875/65 R29	kPa (Psi)	Carga nominal	39 000 kg	29.5 R 25	800 (1 764)
Trasero	25 846 (56 981)	Delantero	293 (43)		(85 980 lb)	875/65 R29	1 024 (2 258)
Total	73 596 (162 251)	Central & Trasero	329 (48)				

\* incluido equipamiento adicional (revestimiento del volquete, portón).

\*\* 29.5R25 Presiones de suelo calculadas con llanta Michelin XADN+. 875/65R29 Presiones de suelo calculadas con llanta Michelin XAD65-1.

# B40E

## Dimensiones

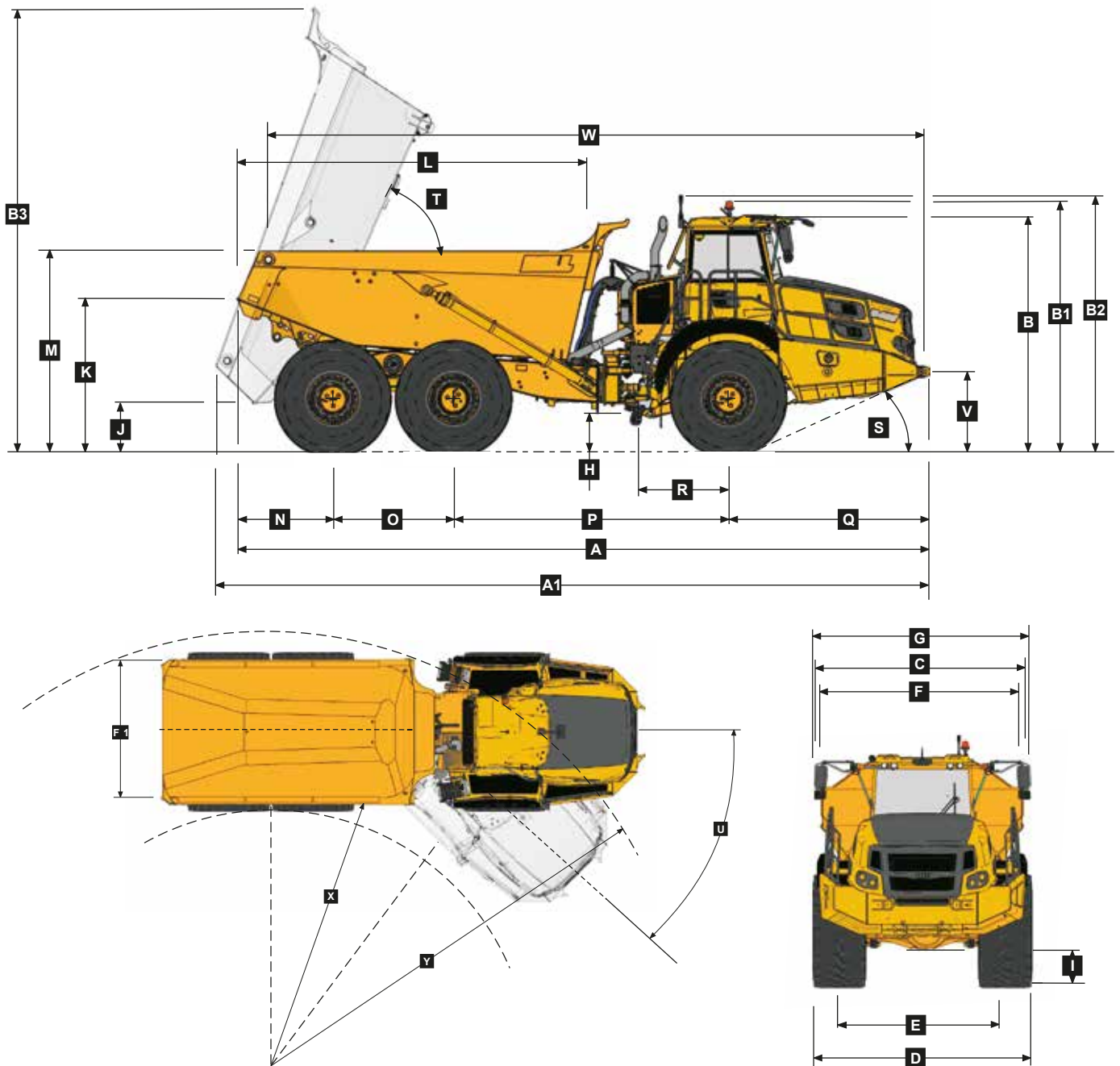

### Dimensiones de la Máquina

A	Longitud - Posición de transporte con portón	11 197 mm	(36 ft. 9 in.)	K	Altura punta trasera del volquete - Pos. de transporte	2 519 mm	(8 ft. 3 in.)
A	Longitud - Posición de transporte sin portón	11 186 mm	(36 ft. 8 in.)	L	Longitud del volquete	5 742 mm	(18 ft. 10 in.)
A1	Longitud - Volquete totalmente extendido	11 742 mm	(38 ft. 6 in.)	M	Altura del volquete en carga máxima	3 271 mm	(10 ft. 9 in.)
B	Altura - Posición de transporte	3 804 mm	(12 ft. 6 in.)	N	Centro del eje trasero al final del volquete	1 543 mm	(5 ft.)
B1	Altura - Con faro giratorio	4 040 mm	(13 ft. 3 in.)	O	Centro del eje intermedio al centro del eje trasero	1 950 mm	(6 ft. 5 in.)
B2	Altura - Con luz de carga	4 129 mm	(13 ft. 7 in.)	P	Centro del eje intermedio al centro del eje delantero	4 438 mm	(14 ft. 7 in.)
B3	Altura del volquete - Totalmente extendido	7 316 mm	(24 ft.)	Q	Centro del eje delantero al frente de la máquina	3 255 mm	(10 ft. 8 in.)
C	Anchura guardabarro a guardabarro	3 495 mm	(11 ft. 6 in.)	R	Centro del eje delantero al centro de la articulación	1 558 mm	(5 ft. 1 in.)
D	Anchura entre neumáticos - 875/65 R29	3 656 mm	(12 ft.)	S	Ángulo de aproximación	24°	
D	Anchura entre neumáticos - 29.5R25	3 487 mm	(11 ft. 5 in.)	T	Ángulo máximo del volquete	70°	
E	Anchura de huella de los neumáticos - 875/65 R29	2 773 mm	(9 ft. 1 in.)	U	Ángulo máximo de articulación	42°	
E	Anchura de huella de los neumáticos - 29.5R25	2 725 mm	(8 ft. 11 in.)	V	Altura de la conexión de elevación frontal	1 265 mm	(4 ft. 2 in.)
F	Anchura del volquete	3 372 mm	(11 ft.)	W	Conexiones de elevación delantera a trasera	10 594 mm	(34 ft. 9 in.)
F1	Amplitud de la puerta trasera	3 662 mm	(12 ft.)	X	Radio de giro interior - 875/65R29	4 782 mm	(15 ft. 8 in.)
G	Anchura entre espejos - Operativo	3 614 mm	(11 ft. 10 in.)	X	Radio de giro interior - 29.5R25	4 866 mm	(16 ft.)
H	Distancia al suelo - Articulación	545 mm	(21.46 in.)	Y	Radio de giro exterior - 875/65R29	9 320 mm	(30 ft. 7 in.)
I	Distancia al suelo - Eje frontal	545 mm	(21.46 in.)	Y	Radio de giro exterior - 29.5R25	9 235 mm	(30 ft. 4 in.)
J	Distancia al suelo - Volquete extendido	876 mm	(34.5 in.)				

## Capacidad de Subida / Esfuerzo de tracción

1. Determine la resistencia a la tracción buscando la intersección entre la línea de masa del vehículo y la línea de pendiente.  
NOTA: El cuadro y la línea de pendiente parten de una resistencia al avance típica del 2%.
2. Desde esa intersección, siga recto hacia la derecha pasando de un cuadro a otro hasta que la línea corte la curva del coeficiente de tracción.
3. Siga hacia abajo desde ese punto para ver la velocidad máxima alcanzada con esa resistencia a la tracción.

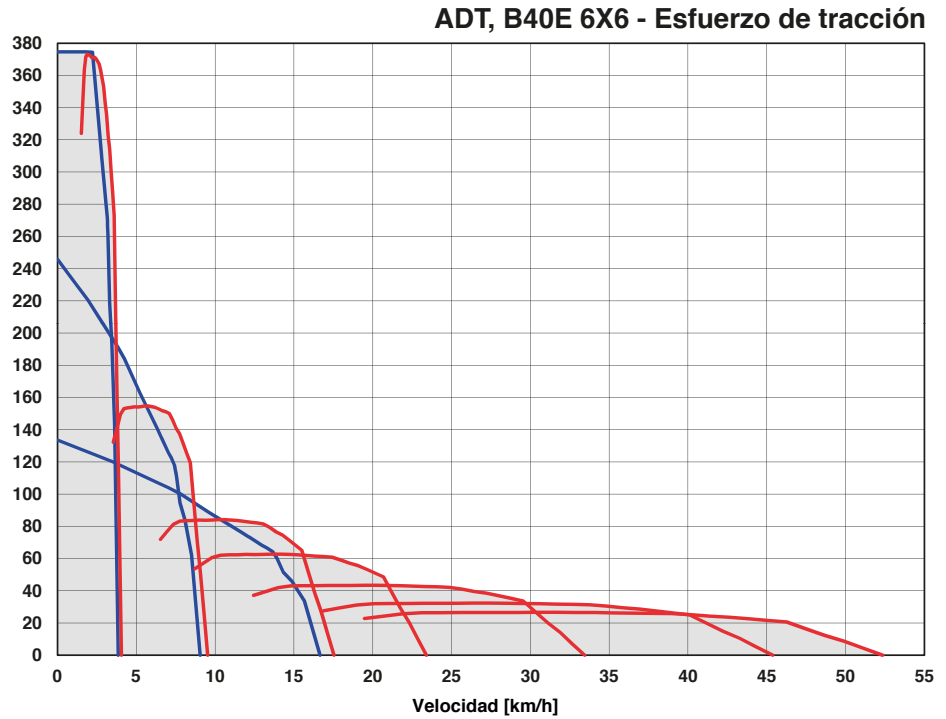
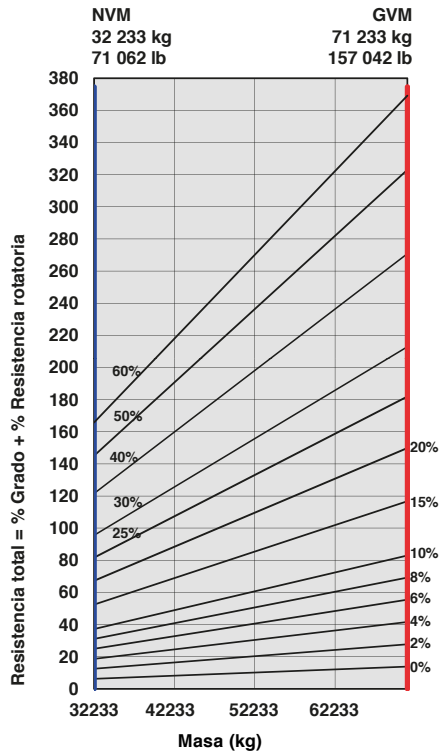

## Retardación

1. Determine la fuerza de retardo requerida buscando la intersección de la línea de masa del vehículo.
  2. Desde esa intersección, siga recto hacia la derecha pasando de un cuadro a otro hasta que la línea corte la curva.
  3. Siga hacia abajo desde ese punto para ver la velocidad máxima.
- NOTA: El cuadro parte de una resistencia al avance típica del 2%.

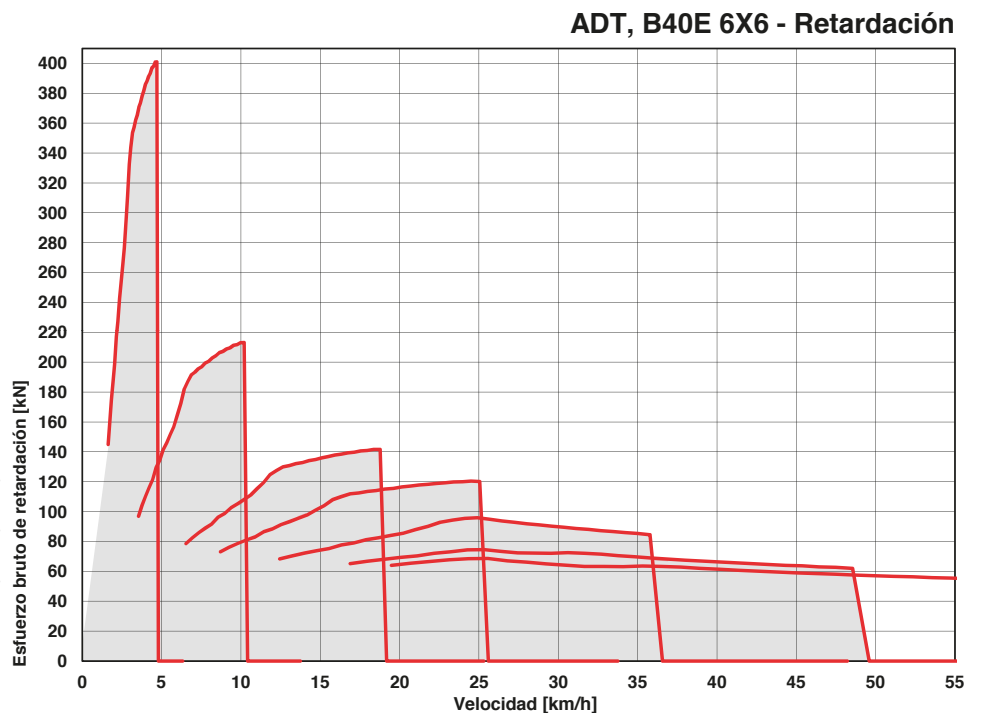
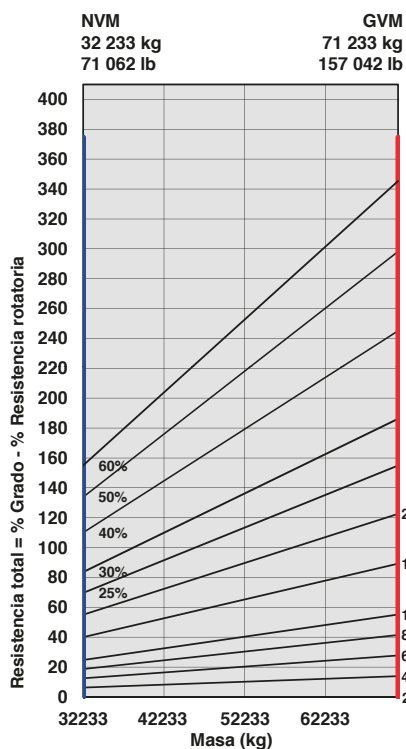

B35E	B40E	B45E	B50E		B35E	B40E	B45E	B50E	
				<b>MOTOR</b>					<b>CABINA (continued)</b>
●	●	●	●	Jacobs Engine Brake®	●	●	●	●	Retrovisores con calefacción
●	●	●	●	Depurador de aire de doble filtro con válvula de expulsión del polvo	●	●	●	●	Retrovisores eléctricos ajustables calefactados
●	●	●	●	Pre-depurador con recogida automática del polvo					LCD en color Deluxe de 10": Velocímetro /
●	●	●	●	Separador de agua					Indicador del nivel de combustible / Indicador de
●	●	●	●	Correa de transmisión en serpentina con tensor automático					temperatura del aceite de transmisión /Indicador
●	●	●	●	Provisión para llenado rápido					de temperatura del líquido refrigerante del motor
●	●	●	●	Cobertores de cilindro manga-húmeda					/ Indicadores LED de función/advertencia y
				<b>REFRIGERACIÓN</b>					Tacómetro /Voltaje de la batería / Contador de
●	●	●	●	Ventilador de transmisión viscosa controlado electrónicamente e instalado en el cigüeñal					horas / Cuentakilómetros / Consumo de combustible
●	●	●	●	Protector del ventilador					Contador de descarga / Temporizador de trayecto
				<b>SISTEMA NEUMÁTICO</b>					/ Distancia de trayecto / Unidades métricas /
●	●	●	●	Compresor instalado en el motor					anglosajonas / Códigos/diagnósticos de servicio
●	●	●	●	Secador de aire con calentador	●	●	●	●	Funciones del módulo de interruptores estanco
●	●	●	●	Válvula de descarga integrada					retroiluminado con: Control del limpiaparabrisas /
				<b>SISTEMA ELÉCTRICO</b>					Luces / Retrovisores calefactados / Agresividad de
●	●	●	●	Desconexión de la batería					la retardación / Bloqueo del diferencial en la caja
●	●	●	●	Luces de carretera halógenas					de distribución / Retención de marchas / Límite de
▲	▲	▲	▲	Luces de carretera LED					descarga del volquete / Ajustes de descarga
●	●	●	●	Bocina de aire					automática del volquete / Controles de aire
●	●	●	●	Alarma de marcha atrás					acondicionado/calefacción / Control de velocidad
▲	▲	▲	▲	Alarma de marcha atrás de ruido de fondo					preseleccionado
●	●	●	●	Señal luminosa giratoria					<b>VOLQUETE</b>
●	●	●	●	Sensor de inclinación longitudinal y lateral	●	●	●	●	Candados mecánicos de la tolva(x2).
●	●	●	●	Luz halógena de marcha atrás de la articulación					Parcialmente inclinada y completamente inclinada
▲	▲	▲	▲	Luz LED de marcha atrás de la articulación	▲	▲	▲	▲	Revestimiento del volquete
●	●	●	●	Luces LED de marcha atrás	▲	▲	▲	▲	Portón trasero
				<b>SISTEMA DE DIRECCIÓN</b>	▲	▲	▲	▲	Volquete calefactable
●	●	●	●	Bomba de dirección secundaria bidireccional accionada por el movimiento	▲	▲	▲	▲	Menos basculante y cilindros del volquete
				<b>CABINA</b>	▲	▲	▲	▲	Extensiones bajas de cesto SG
●	●	●	●	Certificación ROPS/FOPS	▲	▲	▲	▲	Bloqueo del basculante del volquete
●	●	●	●	Cabina inclinable					<b>OTROS</b>
●	●	●	●	Puerta sostenida por puntales de gas	●	●	●	●	Control de tracción automático
●	●	●	●	Ajustes programables de inclinación de la caja basculante I-Tip	●	●	●	●	Discos húmedos de freno
●	●	●	●	Sistema de control de climatización		●	●	▲	26.5 R 25 Neumáticos radiales para movimiento de tierras
●	●	●	●	Radio AM/FM con Aux + USB		▲	▲	●	29.5 R 25 Neumáticos radiales para movimiento de tierras
●	●	●	●	Protector de la ventanilla trasera					875/65 R 29 Neumáticos radiales para movimiento de
●	●	●	●	Limpiaparabrisas con control intermitente					tierras
●	●	●	●	Volante inclinable y telescópico	●	●	●	●	Bancos de grasa a distancia
●	●	●	●	Asiento con suspensión de aire instalado en posición central	▲	▲	▲	●	Engrasado automático
●	●	●	●	Luces de trabajo halógenas	●	●	●	●	Pesaje a bordo
▲	▲	▲	▲	Luces de trabajo LED	▲	▲	▲	▲	Luces de carga: pila
▲	▲	▲	▲	Señal luminosa giratoria: instalación del cinturón de seguridad	▲	▲	▲	●	Suspensión con sistema de conducción
▲	▲	▲	▲	Aislamiento del motor y la máquina a distancia	▲	▲	▲	▲	confortable (Delantero)
●	●	●	●	Arranque de la batería con pinzas a distancia					Suspensión con sistema de conducción
●	●	●	●	Cinturón de seguridad retráctil con 3 puntos de sujeción					confortable (Trasera)
●	●	●	●	Asiento con calefacción	●	●	●	●	Cámara trasera
●	●	●	●	Asiento del instructor plegable con cinturón de seguridad retráctil	●	●	●	●	Barandillas
●	●	●	●	Toma de corriente de 12 voltios	●	●	●	●	Visera de cabina
●	●	●	●	Cesto de utilidades en cabina (removible)	▲	▲	▲	▲	Filtro hidráulico de alta presión
●	●	●	●	Soporte de vaso	▲	▲	▲	▲	Calentador de combustible
●	●	●	●	Compartimento de frío/calor para los alimentos	●	●	●	●	Cubierta de chasis inferior
				Retrovisores ajustados manualmente	▲	▲	▲	▲	Filtros de transmisión a distancia
					●	●	●	●	Cambio de aceite a distancia para motor y caja
					▲	▲	▲	▲	de transmisión - por gravedad
					▲	▲	▲	▲	Cambio de aceite a distancia para motor y caja
					●	●	●	●	de transmisión - por aspiración
					●	●	●	●	Botón de ruptura de ventana
					●	●	●	●	Especios de alta visibilidad
					●	●	●	●	Fleetm@tic® Paquete Classic durante 2 años
					●	●	●	●	Apertura electrónica del capó

La composición estándar y de equipo opcional pueden variar según la región del mercado. Por favor verifique con su distribuidor local.