

B30E 4x4 Tombereaux Articulés

MOTEUR

Constructeur
Mercedes Benz

Type
OM936LA

Configuration
6 cylindres en ligne, suralimenté avec intercooler

Puissance nette
260 kW (348 ch) @ 1 800 tr/min in accord avec UN ECE R120

Couple brut
1 450 Nm (1 069 lbf) @ 1 200 -1 600 tr/min

Cylindrée
7,7 litres (469 cu.in)

Frein auxiliaire
Frein à compression/décompression type «Jacobs™»

Capacité du réservoir de carburant
302 litres (79.78 US gal)

Capacité du réservoir d'AdBlue®
31 litres (8.2 US gal)

Certification
OM936LA conforme à la norme antipollution EU Phase V

BOITE DE VITESSES

Constructeur
Allison

Modèle
3400 P ORS

Configuration
Transmission complètement automatisée à trains planétaires

Positionnement
Accouplée au moteur

Configuration des pignons
Trains planétaires à prise constante, commande par embrayage.

Rapports
6 marche avant, 1 marche arrière

Type d'embrayage
Multidisques à commande hydraulique

Type de commande
Électronique

Convertisseur de couple
Hydrodynamique avec verrouillage sur tous les rapports

BOÎTE DE TRANSFERT

Constructeur
Kessler

Modèle
W1400

Positionnement
Montée à distance

Configuration des pignons
Trois pignons hélicoïdaux en ligne

Différentiel de sortie
Différentiel proportionnel interpont à répartition 29/71, Blocage de différentiel interpont automatique.

PONTS

Constructeur
Bell

Type
Avant: Bell 18T
Arrière: Bell 36T

Avant différentiel
À contrôle de traction, forte capacité d'entrée et couple spiro-conique.

Réduction finale
À planétaires renforcés sur tous les ponts

SYSTÈME DE FREINAGE

Frein de service
Circuit double, commande hydraulique, freins à disques à bain d'huile sur ponts avant et arrière. L'huile circule dans un système de filtration et de refroidissement.

Puissance de freinage maximum:
284 kN (63 859 lbf)

Frein de parking/secours
Disque monté sur la ligne de transmission à serrage par ressort, desserrage pneumatique.

Puissance de freinage maximum:
396 kN (89 000 lbf)

Frein auxiliaire
Frein d'échappement automatique.
Ralentissement automatique via l'activation électronique du système de freinage à bain d'huile.

Puissance de ralentissement totale
En continu: 318 kW (426 hp)
Maximum: 588 kW (788 hp)

ROUES

Type
Radial Earthmover

Pneus
Avant: 23.5 R25
Arrière: 875/65 R29

SUSPENSION AVANT

Semi-indépendante, avec berceau en A tiré, maintenu par des amortisseurs hydropneumatiques.

Option: Suspension adaptative à gestion électronique avec réglage de la hauteur de suspension.

SYSTÈME HYDRAULIQUE

Circuit hydraulique à demande de charge et priorité à la direction sur le levage de benne. Circuits indépendants pour les freins. Une pompe de direction de secours entraînée par les roues est intégrée au système principal.

Type de pompe
À cylindrée variable avec détection de charge

Débit
165 L/min (44 gal/min)

Pression
310 Bar (4 500 psi)

Filtration
5 microns

DIRECTION

Vérins à double action avec pompe de secours entraînée par les roues.

Nombre de tours de volant de butée à butée
4,1

Angle de braquage
45°

SYSTÈME DE BENNAGE

Deux vérins double effet simple extension

Durée de levage
12 secondes

Durée d'abaissement
6 secondes

Angle de bennage
Standard 70°, ou tout autre angle inférieur programmable

SYSTÈME PNEUMATIQUE

Déshydrateur d'air avec chauffage et valve de décharge intégrés, assure la commande du frein de stationnement et des servitudes.

Pression du système
8,1 Bar (117 psi)

SYSTÈME ÉLECTRIQUE

Voltage
24 V

Type de batterie
Deux, type AGM (Absorption Glass Mat)

Capacité de la batterie
2 X 75 Ah

Capacité nominale de l'alternateur
28V 80A

MAX. VITESSE DE DÉPLACEMENT

	7 km/h	4 mph
1st	7 km/h	4 mph
2nd	12 km/h	8 mph
3rd	19 km/h	12 mph
4th	27 km/h	17 mph
5th	39 km/h	24 mph
6th	45 km/h	28 mph
R	7 km/h	4 mph

CABINE

Certifié ROPS/FOPS Niveau sonore intérieur 74 dBA mesuré selon ISO 6396.

Capacité de charge et Pression au sol

POIDS OPERATIONNELS		PRESSION AU SOL*		CAPACITE DE CHARGE		POIDS OPTIONS	
À VIDE	kg (lb)	EN CHARGE		BENNE	m ³ (yd ³)		
Avant	11 488 (25 326)	(Sans pénétration au sol)		Capacité benne rase	15 (19,5)	Renfort de benne	1 110 (2 447)
Arrière	10 706 (23 603)	23.5 R 25	kPa (Psi)	Capacité SAE 2:1	18,5 (24)	Porte arrière	1 099 (2 422)
Total	22 194 (48 929)	Avant	278 (40)	Capacité SAE 1:1	21,5 (28)		
				Capacité SAE 2:1	JEU DE ROUES SUPPLÉMENTAIRES		
EN CHARGE		875/65 R 29	kPa (Psi)	avec porte arrière	19,5 (25,5)	23.5 R25	565 (1 246)
Avant	13 940 (30 732)	Arrière	467 (67)			875/65 R29	1 024 (2 258)
Arrière	36 254 (79 926)			Charge utile	28 000 kg		
Total	50 194 (110 658)			nominale	(61 729 lbs)		

* Y compris l'équipement supplémentaire (porte arrière)

Dimensions

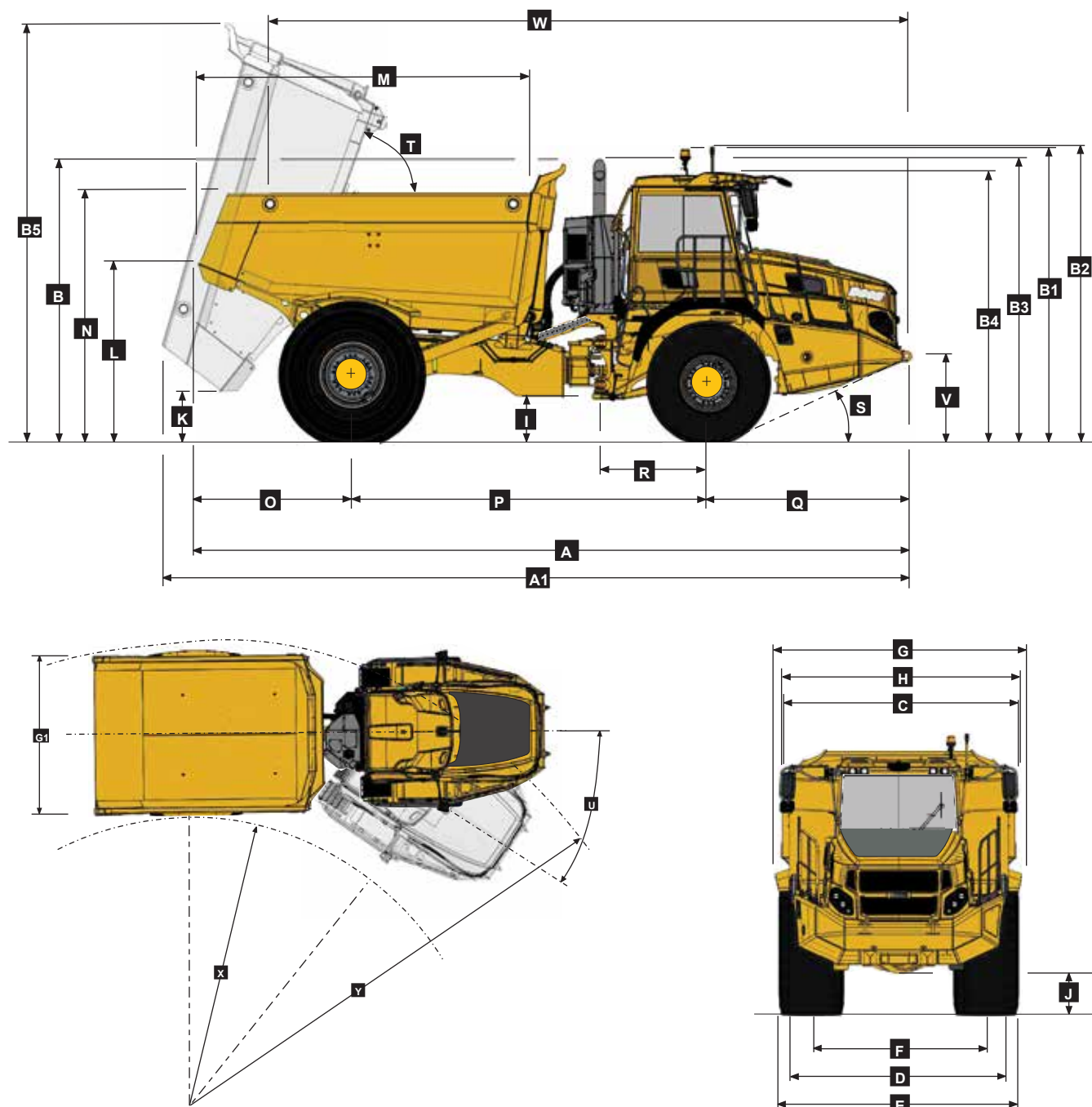

Dimensions de la machine

A	Longueur - Position de transport	9 122 mm	(29.11 ft.)	J	Garde au sol sous pont avant	480 mm	(18.9 in.)
A1	Longueur - Benne levée	9 709 mm	(31.10 ft.)	K	Garde au sol benne levée	444 mm	(17.5 in.)
B	Hauteur - Position de transport (pas de cheminée d'échappement)	3 548 mm	(11.8 ft.)	L	Hauteur arrière de benne en position transport	2 331 mm	(7.8 ft.)
B1	Hauteur - Avec gyrophare	3 718 mm	(12.2 ft.)	M	Longueur de benne	4 271 mm	(14.00 ft.)
B2	Hauteur - Avec feux de chargement	3 740 mm	(12.3 ft.)	N	Hauteur de chargement	3 207 mm	(10.6 ft.)
B3	Hauteur - Cheminée d'échappement	3 605 mm	(11.10 ft.)	O	Distance pont AR/AR benne	1 957 mm	(6.5 ft.)
B4	Hauteur - Cabine	3 418 mm	(11.3 ft.)	P	Distance entre l'axe de pont arrière et l'axe de pont avant	4 560 mm	(14.12 ft.)
B5	Hauteur - Benne levée	5 310 mm	(17.5 ft.)	Q	Distance pont AV/hors tout AV	2 605 mm	(8.7 ft.)
C	Largeur aux ailes	2 985 mm	(9.10 ft.)	R	Distance pont AV/centre articulation	1 360 mm	(4.6 ft.)
D	Largeur aux pneus - avant - 23.5R25	2 998 mm	(9.10 ft.)	S	Angle d'approche	25°	
E	Largeur aux pneus - arrière - 875/65 R29	3 270 mm	(10.9 ft.)	T	Angle maxi de bennage	70°	
F	Voie avec pneus - avant	2 390 mm	(7.10 ft.)	U	Angle maxi d'articulation	45°	
F	Voie avec pneus - arrière	2 386 mm	(7.10 ft.)	V	Hauteurs des points de remorquage AV	1 040 mm	(3.5 ft.)
G	Largeur à la benne	3 383 mm	(11.2 ft.)	W	Distance entre les points de levage	8 126 mm	(26.8 ft.)
G1	Largeur avec porte arrière	3 480 mm	(11.5 ft.)	X	Rayon de braquage interne	3 488 mm	(11.5 ft.)
H	Largeur aux rétroviseurs-condition de marche	3 260 mm	(10.9 ft.)	Y	Rayon de braquage externe	7 385 mm	(24.3 ft.)
I	Garde au sol sous articulation	539 mm	(21.22 in.)				

B30E 4x4

Aptitude en pente capacité de traction

- Déterminer la résistance à la traction en recherchant l'intersection entre la ligne de masse du véhicule et la ligne de la pente.
NOTA: Une résistance au roulement type de 2% est déjà prise en compte dans le tableau et la ligne de pente.
- À partir de ce point d'intersection, se déplacer vers la droite horizontalement jusqu'à la courbe de puissance de démarrage.
- A partir de ce point, lire sur l'axe horizontal la vitesse maxi atteinte pour cette valeur de traction.

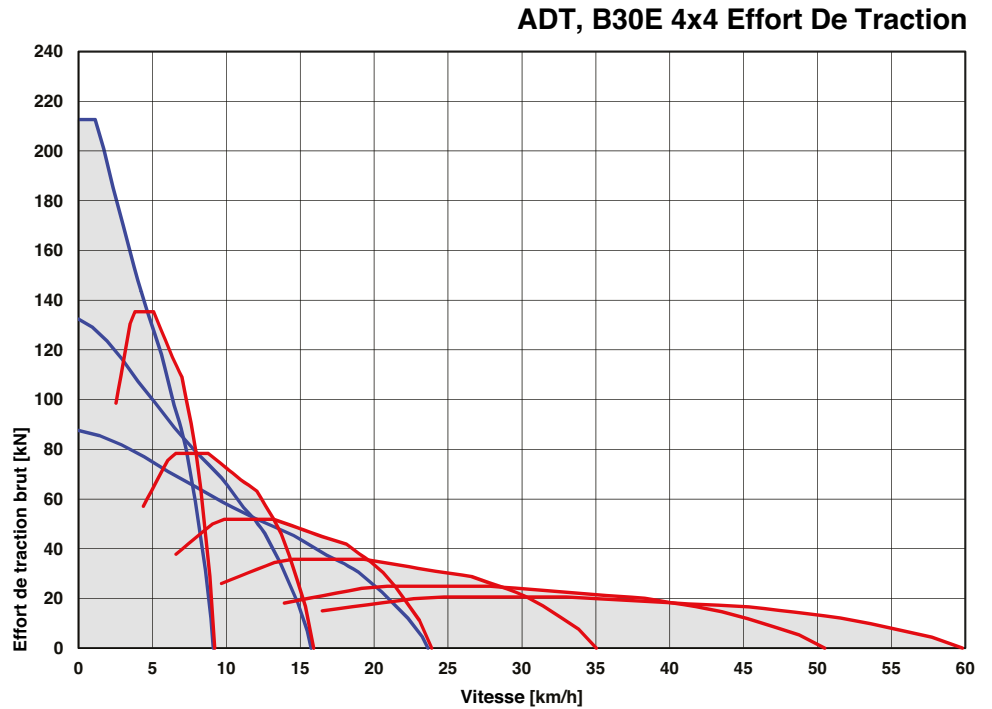
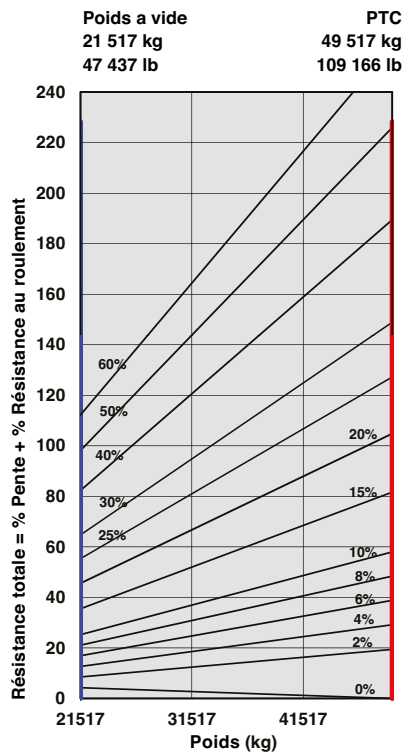

Ralentissement

- Déterminer la force de ralentissement en recherchant l'intersection entre la ligne de masse du véhicule et la ligne de la pente.
NOTA: Une résistance au roulement type de 2% est déjà prise en compte dans le tableau et la ligne de pente.
- À partir de ce point d'intersection, se déplacer vers la droite horizontalement jusqu'à la ligne de performance du ralentisseur.
- A partir de ce point, lire sur l'axe horizontal la vitesse maxi.

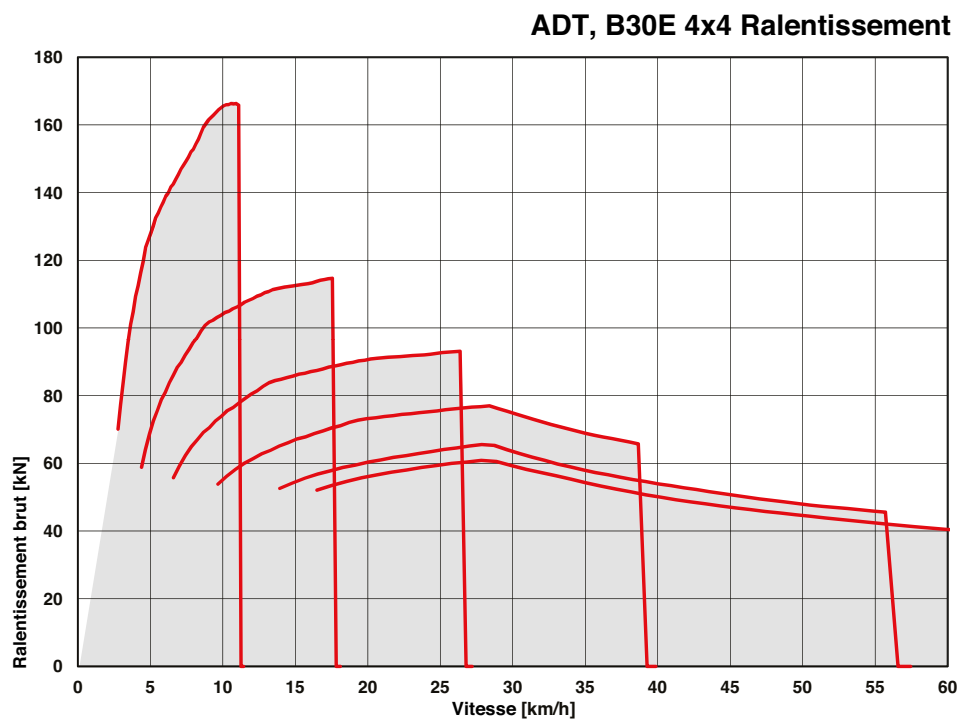
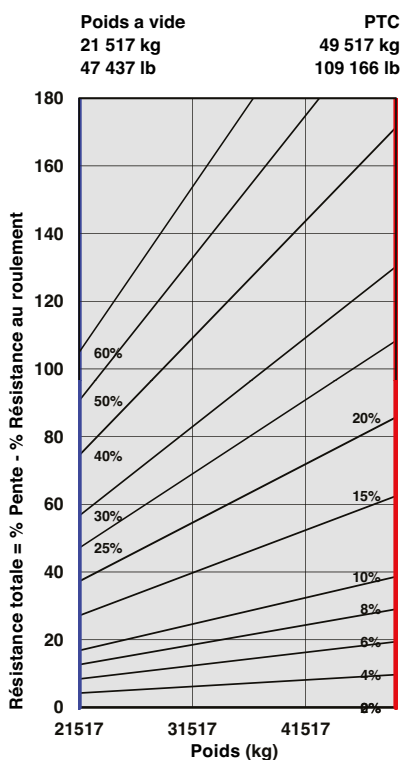

B30E 4x4	B45E 4x4	B60E 4x4		B30E 4x4	B45E 4x4	B60E 4x4	
			MOTEUR				CABINE (continued)
●	●	●	Jacobs Engine Brake®	●	●	●	Ecran couleur LCD de luxe indiquant:
●	●	●	Filtre à air double élément avec dépoussiéreur				Compteur de vitesse / jauge à carburant /
●	●	●	Préfiltre avec évacuation automatique de la poussière				T° d'huile de BVA / T° de LDR / Témoins à LED et
●	●	●	Décanteur d'eau				alarme sonore / rapport engagé / Tachygraphe /
●	●	●	Courroie d'entraînement avec tension automatique				Tension des batteries / Compteur d'heures /
●	●	●	Pré-équipement pour remplissage rapide du réservoir				Odomètre / Consommation de carburant /
	●	●	Moteur à chemises humides				Compteur de bennage / Temps par tour /
			REFROIDISSEMENT				Distance par tour / Unités métriques /
●	●	●	Ventilateur monté sur visco-coupleur en bout de vilebrequin				Codes erreur / diagnostique.
●	●	●	Grille de protection de ventilateur	●	●	●	Fonctions de la commande rétroéclairée, SSM:
			SYSTEME PNEUMATIQUE				Commande essuie-glace / Feux / Rétroviseurs
●	●	●	Compresseur intégré au moteur				dégivrants / Puissance du ralentisseur / Blocage
●	●	●	Dessicateur d'air avec réchauffeur				des différentiels et de boîte de transfert /
●	●	●	Clapet de décharge intégré				Vérouillage du rapport engagé /
			SYSTÈME ÉLECTRIQUE				Limiteur de benne / Fonctions automatisme de
●	●	●	Coupe batterie				benne / Commandes chauffage et climatisation /
●	●	●	Feux de route				Préselection des limites de vitesse.
	▲	●	Feux de route à LED				BENNE
●	●	●	Avertisseur sonore	●	●	●	Verrouillage mécanique de benne, partiellement
●	●	●	Alarme de recul	▲	▲	▲	et totalement levée
▲	▲	▲	Alarme de recul à «son blanc»	▲	▲	▲	Renforts de benne
●	●	●	Gyrophare	▲	▲	▲	Porte arrière
●	●	●	Capteurs d'inclinaison longitudinale et latérale	▲	▲	▲	Réchauffeur de benne
▲	▲	●	Feux de recul LED sur articulation	▲	▲	▲	Livraison châssis nu (sans benne ni vérin)
●	●	●	Feux de recul halogènes sur articulation	▲	▲	▲	Verrouillage de la béquille de benne
●	●	●	Feux de recul à LED	▲	▲	▲	Corps de bac étroit
			DIRECTION				Garde boue arrière
●	●	●	Pompe de secours de direction bidirectionnelle entraînée par les roues				AUTRES
			CABINE				Contrôle automatique de traction (ATC)
●	●	●	Certifiée ROPS/FOPS	●	●	●	Freins à disques immergés
●	●	●	Cabine basculable	●	●	●	23.5 R25 Pneus génie civil (Avant)
●	●	●	Ouverture de porte assistée par un vérin à gaz		●		775/65 R29 Pneus génie civil (Avant)
●	●	●	Programmation du bennage par «I-TIP»		▲		875/65 R29 Pneus génie civil (Avant)
●	●	●	Commande de climatisation/chauffage ventilation		●		26.5 R25 Pneus génie civil (Avant-option)
●	●	●	Autoradio AM/FM avec Aux + USB		●		875/65 R29 Pneus génie civil (Arrière)
●	●	●	Grille de protection de la lunette arrière		●		21.00 R35 Dual (Arrière)
●	●	●	Essuie-glace intermittent / lave-glace		●		24.00 R35 Dual (Arrière)
●	●	●	Volant réglable en hauteur et inclinaison	●	●	●	Barettes de graissage déportées
●	●	●	Siège central à suspension pneumatique	▲	●	●	Graissage automatique
●	●	●	Feux de travail avant	●	●	●	Pesage embarqué
▲	▲	●	Feux de travail à LED	▲	▲	●	Feux de chargement
▲	▲	▲	Gyrophare si ceinture non bouclée	▲	●	●	Suspension «comfort ride» avant
▲	▲	▲	Arrêt d'urgence du moteur ou de la machine (sur l'aile gauche)	▲	●	●	Suspension «comfort ride» arrière
●	●	●	Prise de branchement pour batteries de secours		●	●	Caméra de recul
●	●	●	Siège avec ceinture à enrouleur en trois points		●	●	Garde-corps
●	●	●	Siège chauffant		●	●	Double toit
●	●	●	Strapontin avec ceinture à enrouleur		●	●	Filtre hydraulique haute pression
●	●	●	Prise 12 volts		▲	▲	Réchauffeur de carburant
●	●	●	Poubelle de cabine (amovible)		●	●	Blindage inférieur
●	●	●	Porte-gobelet		●	●	Couverture transversale
●	●	●	Compartiment chauffant ou réfrigérant		▲	▲	Filtre de transmission déporté
		▲	Rétroviseurs chauffants		●	●	Vidange déportée du moteur et de la BVA par gravité
		●	Rétroviseurs électriques dégivrants		▲	▲	Vidange déportée du moteur et de la BVA par aspiration
				▲	▲	▲	Système brise-vitre
				●	●	●	Rétroviseurs haute visibilité
				●	●	●	Abonnement de 2 ans au Fleetm@tic® version Classic
				●	●	●	Ouverture capot moteur électrique